



vega



<u>User's manual</u>	GB	8
<u>Manuale d'uso</u>	IT	9
<u>Manuel d'utilisation</u>	FR	11
<u>Gebrauchsanweisung</u>	D	13
<u>Gebruiksaanwijzing</u>	NL	14
<u>Manual de uso</u>	ES	16
<u>Manual do usuário</u>	PT	18
<u>Príručka používateľa</u>	SK	20
<u>Příručka uživatele</u>	CS	21
<u>Felhasználói kézikönyv</u>	HU	23
<u>Bruksanvisning</u>	SV	25
<u>Brugsanvisning</u>	DA	26
<u>Руководство по применению</u>	RU	28
<u>Instrukcja obsługi</u>	PL	30

 **ferplast**
new pet generation

Pump - Pompa - Pompe - Pumpe - Pomp - Bomba - Čerpadlo
Szivattyú - Hacoc

L = 29,7 x W = 23,1 x H = 16,2 cm

12V 50Hz

4,5 W

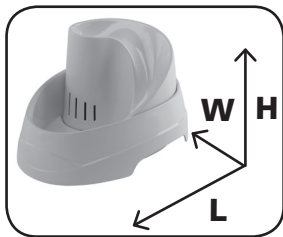

Adapter - Trasformatore - Transformateur - Transformador
Transformator - Adaptér - Adaptador - Адаптер - Zasilacz

220-240V 50Hz

Maximum pump flow rate - Massima portata pompa
Débit maximum pompe - Maximaler Pumpendurchfluss
Maximum doorstroomvermogen - Caudal máximo de la bomba
Taxa Máxima do Fluxo - Maximálny prietok čerpadlom
Maximální průtok čerpadla - Pumpa maximális átfolyása
Maxflödenivå på pumpen - Maximum pump gennemstrømning
Максимальная Производительность насоса - Przepływ max

250 l/h

Maximum pump head - Massima prevalenza pompa
Hauteur d'élévation maximum - Maximale Förderhöhe Pumpe
Maximum opvoer - Altura máxima de la bomba
Máximo Cabeça da bomba - Maximálna výtlačná výška čerpadla
Maximální výtlač čerpadla - Pumpa maximális kiszorítása
Max pump h. - Maximum pump hoved
Максимальная высота подъема воды - Wys. słupa wody

0,5 m

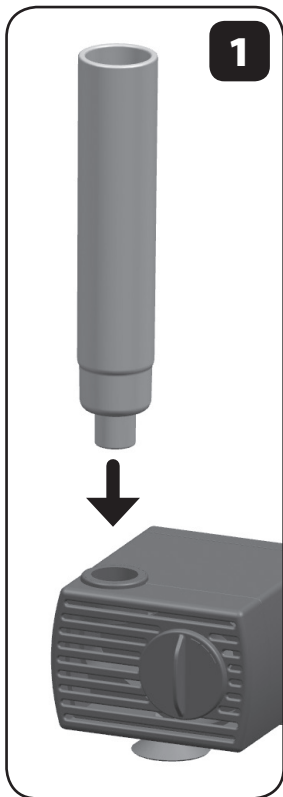

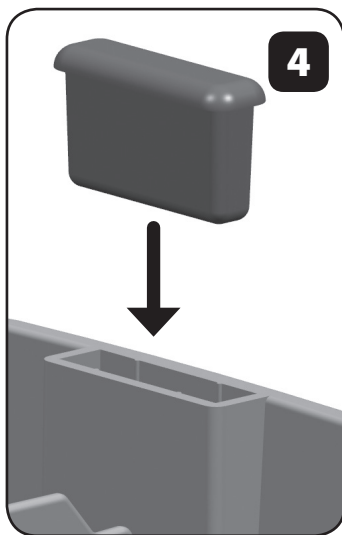
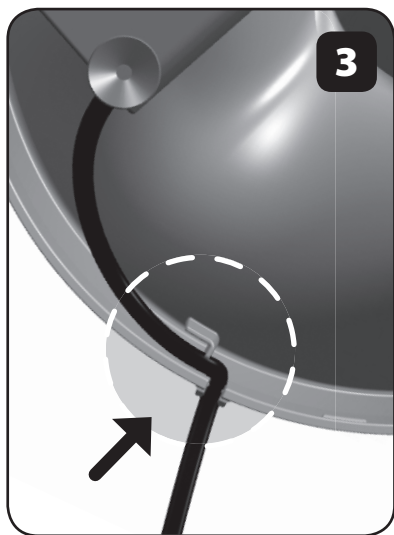
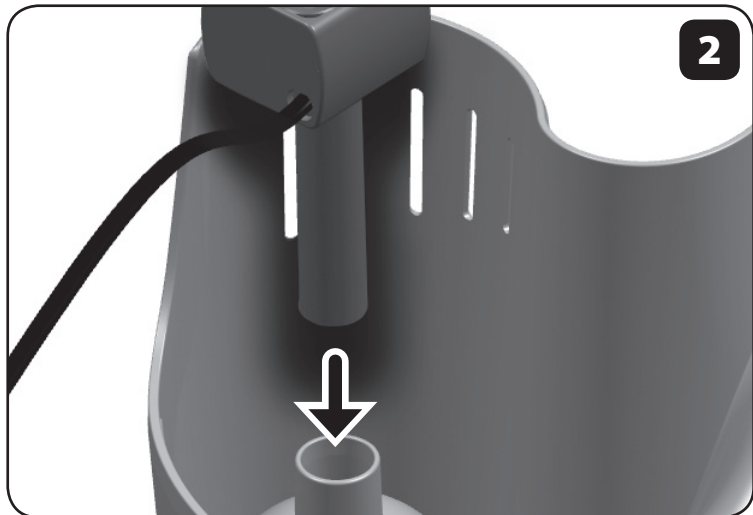

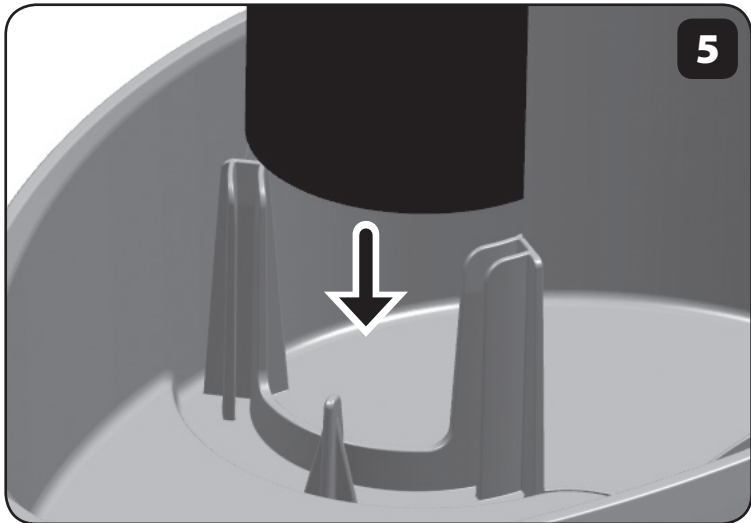
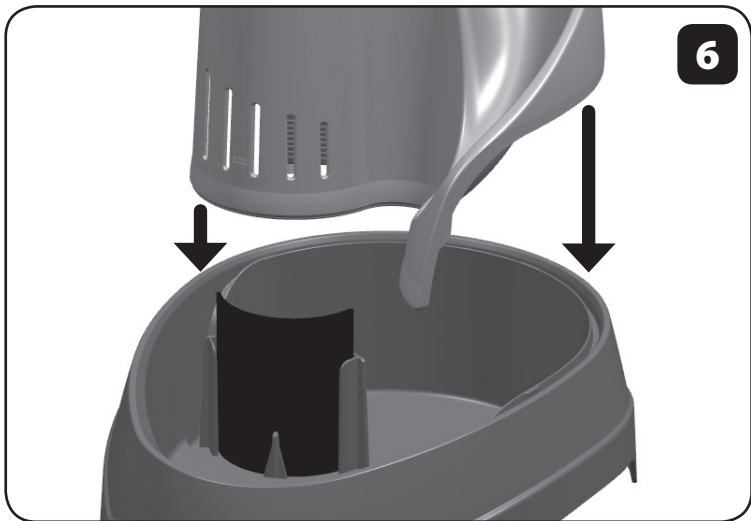
5**6**

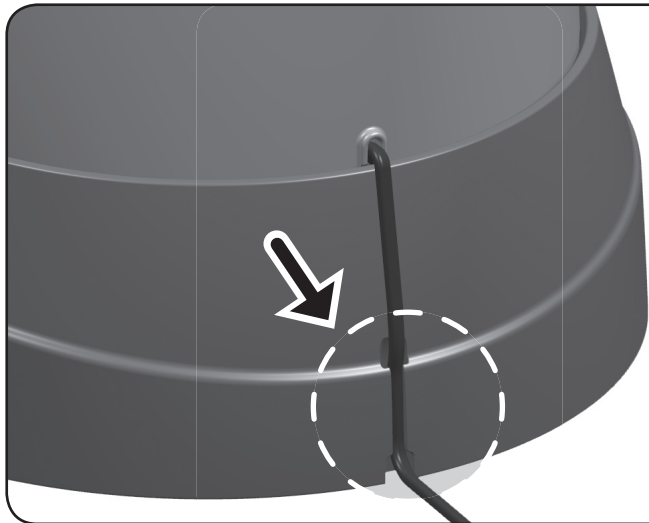
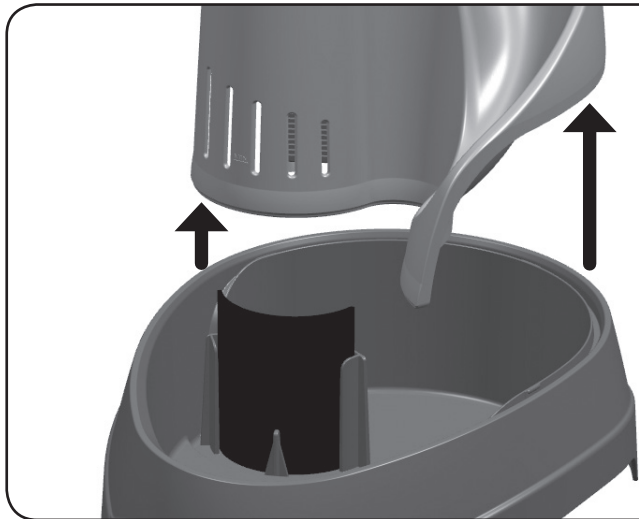
7**8**

9

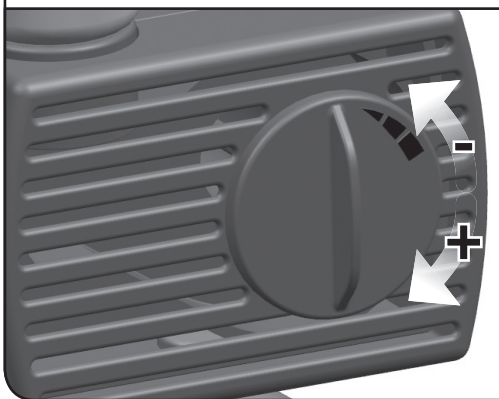
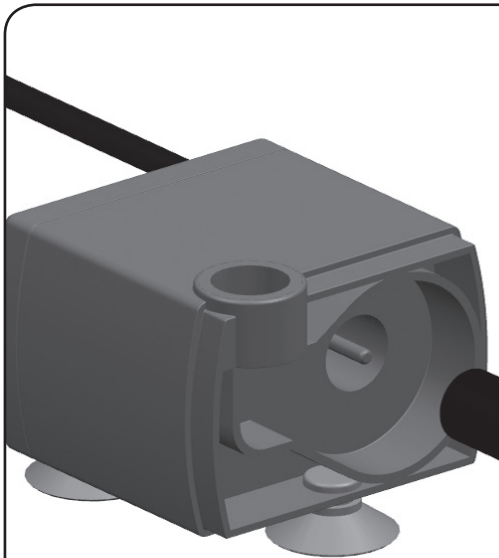

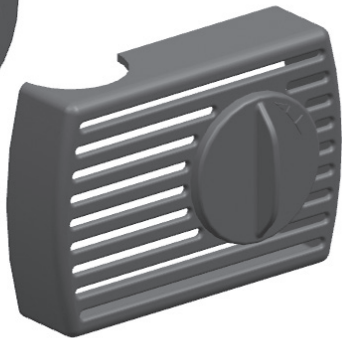
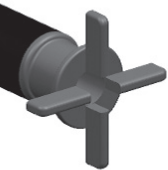
10**11**

Congratulations on having chosen the VEGA cats and small dogs fountain. It has been designed by Ferplast to promote healthy pets, encouraging them to drink more. Using it will be very easy. You will need only a few minutes for product maintenance to keep the water always clean and crystal clean.

READ THE INSTRUCTIONS CAREFULLY BEFORE USING THE PRODUCT

- Ensure that the voltage shown on adapter corresponds to that of your home electrical power supply.
- Disconnect the appliance from the power supply before carrying out any maintenance work.
- Do not connect the pump to the power supply before filling the bowl with water.

IMPORTANT: never let the pump working without water!

- The temperature of the liquid must not exceed 35° C.
- The water level should always be over the minimum water level shown on the product.
- The supply cable of the pump and of the adapter cannot be repaired or replaced: if damaged, the whole appliance (pump and adapter) must be replaced. Never cut the supply cable.
- The product is intended only for indoor use.
- Connect the plug to your electric power supply leaving a loop in the cable below the electrical socket to prevent drops of water running down the cable and into the power supply.
- Before switching on make sure your home is protected by an automatic safety breaker switch (or individual breaker plug) with an operating current of no more than 30 mA.
- This product is not suitable for use by children or disabled persons without supervision.
- This fountain for cats and small dogs and it is only suitable for the purpose it is intended for.
- Ensure that the power cable is placed so that not to be bitten or damaged by your pet.

Installing the product

- Connect the pump to the pipe and this one to its housing inside the fountain slide (1-2) and press it well down.
- Insert the supply cable through the hole in the rear part of the fountain slide (3).
- Put the 4 rubber feet in their housing on the bottom of the bowl (4).
- Before inserting the active carbon filters in their housing rinse them under tap water in order to remove dust and excess carbon (5).
- Assemble the slide to the bowl (6).
- Insert the supply cable into its housing in the rear part of the bowl (7).
- Fill the bowl with water.
- Connect the pump supply cable to the adapter and this one to the socket.

IMPORTANT: never connect the pump to the power supply before filling the bowl with water.

How to adjust the pump flow rate

- Disconnect the pump power cable from the adapter.
- Take the slide away from the bowl by slightly pulling it upwards (8).
- Adjust the flow rate by using the small lever (11).
- Reassemble the product following the steps in the reverse way.

Product maintenance

- Regularly check that the water level is always over the minimum water level shown on the product; if not, immediately add water.
- Periodically clean the entrance water grids and check that they are not obstructed.
- Check the filters weekly and if they are obstructed rinse them under water.
- It is recommended to replace the filter **every month**, or when it is clearly obstructed.
- Check periodically the pump working condition and if necessary clean it; it is recommended to clean it every 3 months.

Filter cleaning and replacing

- Disconnect the pump supply cable from the adapter cable.
- Take the slide away from the bowl pulling it slightly upwards (8).
- Remove the filter and rinse it or replace it with a new one.
- Reassemble the product following the steps in the reverse way.

Pump maintenance

- Disconnect the pump supply cable from the adapter cable.
- Take the slide away from the bowl pulling it slightly upwards (8).
- Take the pipe away from the pump (9).
- Remove the pump cover, remove the rotor and clean it using a small soft brush under warm water (do not use detergents or abrasives) (10).
- Reassemble the product following the steps in the reverse way.

WARRANTY. Ferplast guarantees this product within the limits of the present clause and of the current legal regulation. The guarantee is valid only against manufacturing faults and it includes free product repair or replacement. The guarantee is not valid for damage and/or faults caused by negligence, wear, improper use, accidents, tempering, incorrect repairs, purchase not confirmed by receipt. Filters are excluded from product warranty. They are available as spare kit.

IMPORTANT - Within the European Union, a crossed-out wheellie bin symbol on the product, documentation or packaging indicates that the product cannot be disposed of in the regular household waste stream, in compliance with EU Directive 2012/19/EC and with current local regulations. The product must be disposed of at recycling centres or authorised waste disposal centres for electrical and electronic equipment, in accordance with current legislation in the country where the product is found. Incorrect disposal of

this type of waste can have a negative impact on the environment and human health, caused by the potentially hazardous substances produced by electrical and electronic equipment. Correct disposal of these products will also contribute to the efficient use of natural resources. Further information is available from the product retailer, the competent local authorities and national manufacturer's organisations.

IT

Complimenti per aver scelto la fontanella per gatti e cani di piccola taglia VEGA, progettata da Ferplast per promuovere la salute del vostro animale, stimolando il desiderio di bere e riducendo così i problemi urinari. Utilizzarla sarà molto semplice. Bastano pochi minuti di manutenzione ogni mese per avere acqua sempre pulita e cristallina.

LEGGETE E SEGUITE ATTENTAMENTE LE ISTRUZIONI INDICATE NEL PRESENTE MANUALE PRIMA DI UTILIZZARE IL PRODOTTO

- Assicuratevi che il voltaggio indicato sull'etichetta del trasformatore corrisponda a quello della rete di alimentazione.
- Prima di operare qualsiasi attività di manutenzione, assicuratevi di aver scollegato l'apparecchio dalla rete di alimentazione.
- Non collegate la pompa alla presa di corrente prima di aver riempito la ciotola d'acqua.
- **IMPORTANTE: non lasciare mai la pompa accesa a secco, senza la presenza dell'acqua!**
- Il liquido non deve superare la temperatura di 35°C.
- Mantenete sempre il livello dell'acqua sopra la linea di "minimum water level" indicata nel prodotto.
- I cavi di alimentazione della pompa e del trasformatore non possono essere né sostituiti né riparati: se danneggiati, sostituite l'intero componente (pompa e/o trasformatore). Il cavo non va mai tagliato.
- L'apparecchio è destinato al solo uso interno.

- Quando collegate il prodotto alla rete, assicuratevi che il punto più basso del cavo di alimentazione si trovi più in basso della presa di corrente, in modo da evitare che possibili gocce d'acqua presenti sul cavo possano accidentalmente entrare nella presa.
- Assicuratevi che la vostra abitazione sia protetta a monte da un interruttore differenziale salvavita con corrente di intervento non superiore a 30mA.
- L'apparecchio non è un giocattolo per bambini, quindi non fatelo maneggiare a bambini o persone inabili, lasciate senza sorveglianza.
- Questo prodotto è una fontanella per gatti o cani, quindi non utilizzarla in modi diversi dall'uso originale previsto.
- Assicuratevi di posizionare il cavo di alimentazione in modo che il vostro animale non possa morderlo o danneggiarlo.

Installazione del prodotto

- Collegate la pompa al tubetto e quest'ultimo alla rispettiva sede presente all'interno dello scivolo (1-2), assicurandovi di premerlo fino in fondo.
- Fate passare il cavo di alimentazione attraverso la feritoia posta sul retro dello scivolo (3).
- Inserite i 4 piedini in gomma nelle rispettive sedi poste sotto la ciotola (4).
- Inserite il filtro a carboni attivi nella rispettiva sede presente nella ciotola (5), dopo averlo estratto dal sacchettino e averlo sciacquato sotto acqua corrente per rimuovere la polvere di carbone attivo in eccesso.
- Assemblate lo scivolo alla ciotola (6).
- Inserite il cavo di alimentazione nella rispettiva sede posta nella parte posteriore della ciotola (7).
- Riempite d'acqua la ciotola.
- Collegate il cavo della pompa al trasformatore e quest'ultimo alla presa di corrente.

IMPORTANTE: non collegare la pompa alla presa di corrente prima che la ciotola non sia stata riempita d'acqua!!!

Regolazione della portata della pompa

- Scollegate il cavo della pompa dal cavo del

trasformatore.

- Staccate lo scivolo dalla ciotola tirando verso l'alto con una leggera forza (8).
- Regolate la portata d'acqua agendo sulla levetta (11).
- Riassembiate il tutto procedendo in modo inverso.

Manutenzione del prodotto

- Controllare periodicamente che il livello dell'acqua non sia inferiore al 'minimum water level'; nel tal caso, rabboccate immediatamente.
- Pulite periodicamente le griglie di entrata dell'acqua, verificando che non siano mai occluse.
- Verificate il livello d'intasamento dei filtri ai carboni attivi almeno settimanalmente, sciacquandoli se necessario.
- Vi consigliamo di sostituire il filtro **mensilmente**, oppure quando risulta evidentemente intasato.

- Verificate periodicamente il funzionamento della pompa e, se necessario, procedete alla pulizia; pulire la pompa almeno ogni 3 mesi.

Pulizia/Sostituzione del filtro

- Scollegate il cavo della pompa dal cavo del trasformatore.
- Staccate lo scivolo dalla ciotola tirando verso l'alto con una leggera forza (8).
- Rimuovete il filtro dalla sua sede e procedete a sciacquarlo oppure alla sostituzione.
- Riassembiate il tutto procedendo in modo inverso.

Pulizia della pompa

- Scollegate il cavo della pompa dal cavo del trasformatore.
- Staccate lo scivolo dalla ciotola tirando verso l'alto con una leggera forza (8).
- Staccate la pompa dal rispettivo tubetto (9).
- Togliete il coperchio della pompa, estraete il rotore e pulite con uno spazzolino morbido o acqua tiepida (NON usare mai detersivi o abrasivi!) (10).
- Riassembiate il tutto procedendo in modo inverso.

GARANZIA. Ferplast garantisce questo prodotto e tutti i suoi componenti ed accessori entro i limiti previsti dalla presente clausola e dalle disposizioni di

legge vigenti. La garanzia è valida unicamente per difetti di fabbricazione e comprende la riparazione o la sostituzione gratuita. La garanzia decade per danni e/o difetti provocati da incuria, usura, uso non conforme alle indicazioni ed avvertenze riportate nel presente libretto, incidenti, manomissioni, uso improprio, riparazioni errate, acquisto non comprovato dallo scontrino fiscale. Sono esclusi dalla garanzia i filtri dei quali è disponibile il relativo ricambio.

IMPORTANTE - All'interno dell'Unione Europea la presenza di un contenitore su ruote barrato sul prodotto, sulla documentazione o sulla confezione, indica che il prodotto non può essere eliminato come rifiuto urbano misto in conformità alla Direttiva UE(2012/19/EC) e alla normativa locale vigente. Il prodotto deve essere smaltito presso i centri di raccolta differenziata, o un deposito autorizzato allo smaltimento dei rifiuti derivanti dal disuso delle apparecchiature elettriche ed elettroniche in conformità alle leggi vigenti nel Paese in cui il prodotto si trova. La gestione impropria di questo tipo di rifiuti può avere un impatto negativo sull'ambiente e sulla salute umana causato dalle sostanze potenzialmente pericolose prodotte dalle apparecchiature elettriche ed elettroniche. Un corretto smaltimento di tali prodotti contribuirà inoltre ad un uso efficace delle risorse naturali. Ulteriori informazioni sono disponibili presso il rivenditore del prodotto, le locali autorità competenti, le organizzazioni nazionali dei produttori.

FR

Merci d'avoir choisi la fontaine pour chats et chiens de petite taille VEGA, conçue par Ferplast pour permettre à votre animal d'être en bonne santé car elle stimule le désir de boire et réduit ainsi les problèmes urinaires. L'installation et la gestion sont simples et amusantes. Il suffit de dédier quelques minutes à son

entretien pour avoir de l'eau toujours propre et cristalline.

LISEZ ET SUIVEZ ATTENTIVEMENT LES INSTRUCTIONS INDIQUÉES DANS LE PRÉSENT MANUEL AVANT D'UTILISER LE PRODUIT

- Assurez-vous que le voltage indiqué sur l'étiquette du transformateur correspond à celui de la prise d'alimentation.
 - Avant de faire une opération de maintenance, assurez-vous d'avoir bien débranché l'appareil de la prise d'alimentation.
 - Ne pas brancher la pompe à la prise de courant avant d'avoir mis l'eau.
- IMPORTANT : ne jamais laisser la pompe branchée s'il n'y a plus d'eau.**
- La température de l'eau ne doit pas être supérieure à 35°C.
 - Garder le niveau de l'eau au dessus de la ligne "niveau d'eau minimum".
 - Le câble d'alimentation de la pompe et du transformateur ne pourra ni être remplacé ni réparé : s'il est abîmé, procéder au remplacement complet (pompe et/ou transformateur). Le câble ne doit pas être coupé.
 - L'appareil est destiné à une utilisation intérieure.
 - Lorsque vous brancherez le produit à la prise, assurez-vous que le point le plus bas du câble d'alimentation soit un peu en dessous de la prise de courant afin d'éviter que des gouttes d'eau ne puissent entrer dans la prise.
 - Assurez-vous que votre habitation soit protégée d'un interrupteur différentiel avec courant ne dépassant pas les 30mA.
 - Cet appareil n'est pas un jouet. Ne le laissez pas à la portée des enfants ou de toute personne inapte laissée sans surveillance.
 - Ce produit est une fontaine pour chats et chiens, ne pas s'en servir pour une autre utilisation.
 - Prenez soin de positionner correctement le câble

d'alimentation afin que votre animal ne puisse le mordre ou l'abîmer.

Disposition du produit

- Brancher la pompe au tube et ce dernier dans son emplacement situé à l'intérieur du bloc fontaine (1-2) en vous assurant de l'enfoncer jusqu'au fond.
- Faire passer le câble d'alimentation à travers la fente placée à l'arrière du bloc fontaine (3).
- Mettre les 4 patins en caoutchouc aux emplacements prévus situés sous l'écuelle (4).
- Placer le filtre à charbon actif à l'emplacement prévu au niveau de l'écuelle (5), après l'avoir sortie de son sachet et l'avoir rincé à l'eau claire pour enlever la poussière de charbon actif en excédant.
- Assembler le bloc de la fontaine à l'écuelle (6).
- Mettre le câble d'alimentation dans l'emplacement prévu situé à l'arrière de l'écuelle (7).
- Remplir d'eau l'écuelle.
- Mettre le câble de la pompe au transformateur et ce dernier à la prise de courant.

IMPORTANT : ne pas brancher la pompe à la prise de courant avant que l'écuelle ne soit remplie d'eau.

Réglage du débit d'eau

- Débrancher la pompe du câble du transformateur.
- Détacher le bloc fontaine de l'écuelle en tirant vers le haut en forçant un peu (8).
- Régler le débit de l'eau grâce au levier (11).
- Assembler à nouveau le tout en procédant en sens contraire.

Manutention du produit

- Vérifier de temps en temps que le niveau d'eau ne soit pas inférieur au « niveau minimum d'eau » ; si c'est le cas rajouter immédiatement de l'eau.
- Nettoyer périodiquement les grilles d'entrée d'eau en vérifiant qu'elles ne soient pas obstruées.
- Vérifier les filtres chaque semaine et s'ils sont obstrués rincez-les.
- Nous vous conseillons de remplacer le filtre au moins **une fois par mois** ou lorsqu'il est vraiment sale.

Vérifiez périodiquement le fonctionnement de la pompe et si nécessaire la nettoyer ; nettoyez-la au moins tous les 3 mois.

Nettoyage/remplacement du filtre

- Débrancher la pompe du câble du transformateur.
- Débrancher le bloc fontaine de l'écuelle en tirant vers le haut en forçant un peu (8)
- Enlever le filtre de son emplacement et rincez-le ou remplacez-le si nécessaire.
- Assembler à nouveau le tout en procédant en sens contraire.

Nettoyage de la pompe

- Débrancher la pompe du câble du transformateur.
- Débrancher le bloc fontaine de l'écuelle en tirant vers le haut en forçant un peu (8)
- Débrancher la pompe du tube (9).
- Enlever le couvercle de la pompe, extraire le rotor et nettoyez-le avec une brosse souple ou de l'eau tiède (ne pas utiliser des détergents ou abrasifs) (10).
- Assembler à nouveau le tout en procédant en sens contraire.

GARANTIE. Ferplast garantie cet produit et tous ses composants et accessoires dans les limites établies par la présente clause et conformément aux dispositions légales en vigueur. Cette garantie est valable uniquement pour les défauts de fabrication et prend uniquement à sa charge les réparations ou le remplacement de l'article défectueux. La garantie n'est pas applicable dans les cas suivants : négligence, usure, mauvaise utilisation, inadvertance, bris, en cas de réparation incorrecte ou d'utilisation non conforme au mode d'emploi et sans ticket de caisse justifiant l'achat. Ne sont pas concernés par la garantie les filtres qui sont disponibles en pièces de rechange.

IMPORTANT - Dans l'Union européenne la présence d'un conteneur sur roues barré sur le produit, sur la documentation ou sur l'emballage, indique que le produit ne peut pas être éliminé comme un déchet urbain mixte en conformité avec la Directive UE (2012/19/EC) et la norme

locale en vigueur. Le produit doit être éliminé dans les centres de collecte différenciée, ou un dépôt autorisé à éliminer les déchets dérivant de la désuétude des appareils électriques et électroniques en conformité avec les lois en vigueur dans le Pays dans lequel se trouve le produit. La mauvaise gestion de ce type de déchets peut avoir un impact négatif sur l'environnement et sur la santé humaine, causé par les substances potentiellement dangereuses produites par les appareils électriques et électroniques. De plus, une élimination correcte de ces produits contribuera à une utilisation efficace des ressources naturelles. Des informations supplémentaires sont disponibles auprès du revendeur du produit, des autorités locales compétentes et des organisations nationales des producteurs.

D

Herzlichen Glückwunsch zur Wahl des VEGA Trinkbrunnens für Katzen und kleine Hunde. Er wurde von Ferplast entwickelt, um Ihr Tier zu animieren, mehr zu trinken. Die Benutzung ist sehr einfach. Die Pflege beansprucht nur ein paar Minuten, um das Wasser immer sauber und kristallklar zu halten.

BITTE LESEN SIE DIE ANWEISUNGEN SORGFÄLTIG VOR BENUTZUNG

- Stellen Sie sicher, dass Ihre Netzspannung mit der auf dem Produkt angegebenen Spannung übereinstimmt.
- Trennen Sie das Gerät von der Stromquelle bevor Sie Wartungsarbeiten ausführen.
- Benutzen Sie das Gerät nicht ohne Wasser eingefüllt zu haben.

Wichtig: Lassen Sie die Pumpe nie ohne Wasser laufen!

- Die Wassertemperatur darf 35°C nicht übersteigen.
- Der Wasserstand muss immer über dem angegebenen Mindeststand sein.
- Das Stromkabel der Pumpe und des Adapters kann

nicht repariert oder ersetzt werden: Im Fall einer Beschädigung muss das komplette Gerät gewechselt werden. Das Stromkabel darf nicht durchtrennt werden.

- Das Produkt ist nur für den Innengebrauch geeignet.
- Wenn Sie den Stecker mit der Steckdose verbinden, lassen Sie bitte eine Schlaufe im Kabel, damit eventuelle Tropfen nicht in die Steckdose laufen können.
- Bitte stellen Sie vor Gebrauch sicher, dass Ihr Stromnetz zu Hause durch einen Fehlerschutz-Schalter mit max. 30mA gesichert ist.
- Das Produkt darf nicht ohne Aufsicht von Kindern oder beschränkt handelnden Personen benutzt werden.
- Der Trinkbrunnen für Katzen und kleine Hunde darf nur für den angegebenen Verwendungszweck benutzt werden.
- Stellen Sie sicher, dass das Stromkabel durch ihr Tier nicht beschädigt oder zerbissen wird.

Inbetriebnahme

- Verbinden Sie die Pumpe mit dem innenliegenden Rohr des Brunnenoberteils und drücken Sie es gut fest **(1-2)**.
- Führen Sie das Stromkabel durch die Aussparung an der Rückseite des Trinkbrunnens **(3)**.
- Befestigen Sie die 4 Gummifüßchen an die vorgesehenen Stellen am Boden des Brunnen **(4)**.
- Einsetzen, reinigen Sie ihn unter fließendem Wasser von Staub und Kohleteilchen **(5)**.
- Führen Sie das Stromkabel durch die Aussparung an der Rückseite des Trinkbrunnens **(7)**.
- Befüllen Sie den Brunnen mit Wasser.
- Verbinden Sie das Stromkabel mit dem Netzteil. Das Netzteil schließen Sie an die Steckdose an.

WICHTIG: Niemals die Pumpe ohne Wasser betreiben.

Regulierung des Wasserflusses:

- Trennen Sie das Stromkabel der Pumpe vom Netzteil.
- Entfernen Sie den Wasserlauf, indem Sie diesen vorsichtig abheben **(8)**.

- Regulieren Sie die Durchflussmenge mit Hilfe des kleinen Hebels **(11)**.
- Setzen Sie das Produkt in umgekehrter Reihenfolge wieder zusammen.

Instandhaltung und Pflege

- Überprüfen Sie regelmäßig den Wasserstand und füllen Sie bei Bedarf Wasser nach.
- Prüfen Sie regelmäßig das Ansauggitter und stellen Sie sicher, dass es nicht verstopft ist.
- Überprüfen Sie die Filter wöchentlich und reinigen Sie diese bei Bedarf unter fließendem Wasser.
- Es wird empfohlen den Filter **jeden Monat** oder bei starker Verschmutzung zu wechseln.
- Überprüfen Sie regelmäßig die Pumpe und reinigen Sie diese bei Bedarf, spätestens jedoch alle 3 Monate.

Filterreinigung und -ersatz

- Trennen Sie das Stromkabel der Pumpe vom Netzteil
- Entfernen Sie den Wasserlauf, indem Sie diesen vorsichtig abheben **(8)**.
- Entfernen Sie den Filter und reinigen oder ersetzen Sie ihn.
- Setzen Sie das Produkt in umgekehrter Reihenfolge wieder zusammen.

Reinigung der Pumpe

- Trennen Sie das Stromkabel der Pumpe vom Netzteil
- Entfernen Sie den Wasserlauf, indem Sie diesen vorsichtig abheben **(8)**.
- Entfernen Sie die Pumpe vom innenliegenden Rohr **(9)**.
- Entfernen Sie das Verschlussstück und den Rotor der Pumpe. Reinigen Sie dies mit einer weichen Bürste unter warmen Wasser (ohne Reinigungsmittel) **(10)**.
- Setzen Sie das Produkt in umgekehrter Reihenfolge wieder zusammen.

GARANTIE. Ferplast garantiert für dieses Produkt im Rahmen des vorliegenden Paragraphen und der jeweils gültigen gesetzlichen Bestimmungen. Die Garantieleistung ist nur gültig auf Herstellungsfehler und umfasst die kostenlose Reparatur oder den kostenlosen Austausch. Die Garantie verfällt für

Schäden und/oder Fehler, die auf Nachlässigkeit, Abnutzung, einen mit Hinweisen und Vorsichtsmaßnahmen des vorliegenden Handbuchs nicht konformen Einsatz, Unfälle, Veränderung, unsachgemäßen Einsatz, fehlerhafte Reparaturen und einen Kauf ohne Rechnung zurückgehen. Die Filter sind von der Garantie ausgeschlossen. Diese sind als Ersatzteil erhältlich.

WICHTIG! - Innerhalb der Europäischen Gemeinschaft bedeutet die durchgestrichene Abfalltonne auf Rädern auf dem Produkt, den Hinweisen oder der Verpackung, dass dieses Produkt nicht wie allgemeiner Haushaltsmüll behandelt werden darf, entsprechend der in der Europäischen Gemeinschaft gültigen Richtlinie (2012/19/EC) und den am Verwendungsort geltenden Vorschriften. Das Produkt muss in Mülltrennungsunternehmen entsorgt werden oder an einer autorisierten Sammelstelle für die Wiederaufbereitung von Elektro- und Elektronik-Altgeräten, in Erfüllung der gesetzlichen Vorschriften des Landes in dem das Produkt verwendet wird. Der unsachgemäße Umgang mit derartigen Abfallprodukten kann aufgrund potentiell gefährlicher Stoffe, die häufig in Elektro- und Elektronik-Altgeräte enthalten sind, negative Auswirkungen auf die Umwelt und die menschliche Gesundheit haben. Durch die sachgemäße Entsorgung dieser Produkte tragen Sie außerdem zu einer effektiven Nutzung natürlicher Ressourcen bei. Weitere Informationen erhalten Sie bei dem Händler des Produktes, den betreffenden öffentlichen Ämtern, den nationalen Organisationen der Hersteller.

NL

Gefeliciteerd met uw keuze voor de Vega katten en kleine honden drinkfontein. Het is ontworpen door Ferplast om de gezondheid van uw huisdier te bevorderen door het

dier te stimuleren meer te drinken. Het gebruik is erg eenvoudig. Het onderhoud kost maar enige minuten per maand en u bent verzekerd van schoon en kristalhelder water.

LEES DE INSTRUCTIES AANDACHTIG ALVORENS HET PRODUCT TE GEBRUIKEN

- Verzeker u ervan dat het voltage op de adapter overeenkomt met het elektrisch systeem bij u thuis.
- Ontkoppel het apparaat van de stroomvoorziening voordat u onderhoud pleegt.
- Verbind de pomp niet met de stroomvoorziening voordat u het reservoir met water gevuld heeft.

BELANGRIJK: laat de pomp nooit werken zonder water!

- De temperatuur van de vloeistof mag niet hoger zijn dan 35°C.
- Het waterniveau moet altijd hoger zijn dan het "minimum water level" zoals aangegeven op het product
- De voedingskabel van de pomp en de adapter kunnen niet gerepareerd of vervangen worden: indien beschadigd dient het geheel (pomp en adapter) vervangen te worden. Maak de voedingskabel nooit los.
- Het product is alleen geschikt voor gebruik binnenshuis
- Verbindt het product dusdanig met een stopcontact dat het onderste punt van de kabel lager is dan het stopcontact, zodat waterdruppels niet via de kabel in het stopcontact kunnen komen.
- Verzeker u ervan voor gebruik dat uw huis beveiligd is aardlekschakelaar van niet meer dan 30 mA.
- Dit product is niet geschikt voor gebruik door kinderen of incapabele personen zonder toezicht.
- Dit product is een drinkfontein voor katten en kleine honden en dient niet voor andere doeleinden gebruikt te worden.
- Verzeker u ervan dat de voedingskabel dusdanig is geplaatst dat uw huisdier er niet op kan bijten of het kan beschadigen.

Het product installeren

- Bevestig de pomp aan de pijp en deze aan het bevestigingspunt in de behuizing van de fontein (1-2) en druk het stevig vast.
- Voer de voedingskabel door het gat aan de achterkant van de fonteinbehuizing (3).
- Druk de 4 rubberen voetjes in de uitsparingen in de onderkant van de behuizing (4).
- Spoel de actieve koolstof filters uit onder stromend water om ze te ontdoen van stof en overtollig koolstof alvorens ze in de behuizing te plaatsen (5).
- Bevestig de behuizing aan de bak (6).
- Voer de voedingskabel door de sleuf aan de achterkant van de bak (7).
- Vul de bak met water.
- Verbind de voedingskabel van de pomp met de adapter en deze met een stopcontact.

BELANGRIJK: sluit de pomp nooit aan op de electriciteit voordat de bak met water gevuld is.

Het aanpassen van de stroomsnelheid

- Ontkoppel de stroomkabel van de pomp van de adapter.
- Neem de behuizing uit de bak door deze voorzichtig naar boven te trekken (8).
- Pas de stroomsnelheid aan met behulp van het hendeltje (11)
- Stel het product weer samen door deze stappen in omgekeerde volgorde uit te voeren.

Onderhoud van het product

- Controleer regelmatig dat het waterniveau boven het "minimum water level" is; indien niet vul het water dan onmiddellijk aan.
- Maak het rooster van de waterinlaat periodiek schoon en controleer dat het niet geblokkeerd wordt.
- Controleer de filters wekelijks en spoel ze uit met water indien ze verstopt zijn.
- Het is aan te bevelen de filters **maandelijks** te vervangen of indien ze erg verstopt zijn.
- Controleer periodiek de werking van de pomp en maak

deze schoon indien nodig; het is aan te bevelen de pomp elke 3 maanden schoon te maken.

Schoonmaken en vervangen van het filter

- Ontkoppel de stroomkabel van de pomp van de adapter.
- Neem de behuizing uit de bak door deze voorzichtig naar boven te trekken (8).
- Verwijder het filter en maak deze schoon of vervang deze
- Stel het product weer samen door deze stappen in omgekeerde volgorde uit te voeren.

Onderhoud van de pomp

- Ontkoppel de stroomkabel van de pomp van de adapter.
- Neem de behuizing uit de bak door deze voorzichtig naar boven te trekken (8).
- Neem de pijp van de pomp (9).
- Verwijder het deksel van de pomp, verwijder de rotor en maak deze schoon met een kleine zachte borstel onder warm water (gebruik geen schoonmaakmiddelen of schuurmiddelen) (10).
- Stel het product weer samen door deze stappen in omgekeerde volgorde uit te voeren.

GARANTIE. Ferplast garandeert dit product binnen de limieten van de onderhavige garantiebepaling en van de geldende wettelijke bepalingen. De garantie geldt alleen voor productiefouten en houdt gratis reparatie of vervanging van het onderdeel in. De garantie geldt niet voor schade en/of fouten die veroorzaakt zijn door onachtzaamheid, slijtage, foutief gebruik, ongelukken, verkeerde reparaties en aankoop zonder bon. Filters zijn uitgesloten van de productgarantie en zijn verkrijgbaar als losse onderdelen.

BELANGRIJK - Binnen de Europese Unie betekent het symbool van de doorgekruiste vuilniston dat, conform de Europese richtlijn EU (2012/19/EG) en de toepasselijke nationale wetgeving, het product aan het einde van de nuttige cyclus niet bij het huisvuil mag worden gestopt. Het product

dient conform de wetgeving van het land van gebruik te worden ingeleverd bij erkende afvalverwerkingsbedrijven of bij bedrijven die elektrisch en elektronisch afval inzamelen en verwerken. De illegale verwijdering van dit type afval is schadelijk voor de gezondheid en het milieu wegens de mogelijk gevaarlijke stoffen die door elektrisch en elektronisch apparatuur wordt gevormd. Een correcte verwijdering van deze producten draagt tevens bij aan een efficiënt gebruik van de natuurlijke bronnen. Overige informatie is verkrijgbaar bij de verkoper van het product, de competente plaatselijke autoriteiten en de nationale producentorganisaties.

ES

Le felicitamos por haber elegido la fuente para gatos y perros pequeños VEGA, diseñada por Ferplast para promover la salud de su mascota, estimulando su deseo de beber y reduciendo así los problemas urinarios. Su uso es muy simple. Bastan pocos minutos de mantenimiento al mes para tener siempre agua limpia y cristalina.

LEA Y SIGA ATENTAMENTE LAS INSTRUCCIONES OFRECIDAS EN EL PRESENTE MANUAL ANTES DE UTILIZAR EL PRODUCTO

- Asegúrese de que el voltaje indicado en la etiqueta del transformador corresponda con el de la red de alimentación.
- Antes de realizar cualquier operación de mantenimiento, cerciórese de haber desconectado el aparato de la red de alimentación.
- No conecte la bomba a la toma de corriente antes de haber llenado de agua la escudilla.
- **IMPORTANTE: ¡no deje nunca la bomba encendida en seco, sin agua!**
- El líquido no debe superar los 35 °C de temperatura.
- Mantenga siempre el nivel del agua por encima de la línea de "minimum water level" indicada en el producto.

- El cable de alimentación de la bomba y del transformador no pueden ser sustituidos ni reparados: si presentan daños, es necesario cambiar todo el componente (bomba y/o transformador). No corte el cable por ningún motivo.
- El aparato está diseñado para el uso en ambientes interiores exclusivamente.
- Cuando conecte el producto a la red, asegúrese de que el punto más bajo del cable de alimentación se encuentre por debajo de la toma de corriente, a fin de evitar que las posibles gotas de agua presentes en el cable puedan entrar accidentalmente en la toma de corriente.
- Cerciérese de que su vivienda esté protegida por un interruptor diferencial salvavidas cuya corriente de intervención no supere los 30 mA.
- Este aparato no es un juguete: impida que pueda ser manipulado por niños o personas incapacitadas sin una correcta supervisión.
- Este producto es una fuente para gatos o perros: no la utilice de modos distintos al uso previsto por el fabricante.
- Asegúrese de colocar el cable de alimentación de manera que su mascota no pueda morderlo o dañarlo.

Instalación del producto

- Conecte la bomba al tubo y este último a su respectivo alojamiento presente en el interior del tobogán (1-2), asegurándose de presionarlo hasta el fondo.
- Haga pasar el cable de alimentación a través de la ranura situada en el lado trasero del tobogán (3).
- Introduzca las 4 patas de goma en sus respectivos alojamientos situados debajo de la escudilla (4).
- Introduzca el filtro de carbones activos en su respectivo alojamiento presente en la escudilla (5), después de haberlo extraído de la bolsita y de haberlo enjuagado debajo del agua corriente para eliminar el polvo de carbón activo sobrante.
- Ensamble el tobogán a la escudilla (6).
- Introduzca el cable de alimentación en su alojamiento, situado en la parte trasera de la escudilla (7).

Rellene de agua la escudilla.

- Conecte el cable de la bomba al transformador y este último a la toma de corriente.

IMPORTANTE: ¡no conecte la bomba a la toma de corriente antes de que la escudilla se haya llenado de agua!

Regulación del caudal de la bomba

- Desconecte el cable de la bomba del cable del transformador.
- Desprenda el tobogán de la escudilla tirando delicadamente hacia arriba (8).
- Regule el caudal de agua utilizando la palanca (11).
- Vuelva a montar todas las piezas en orden inverso.

Mantenimiento del producto

- Controle periódicamente que el nivel del agua no sea inferior al 'minimum water level'; de ser así, añada agua inmediatamente.
- Limpie periódicamente las rejillas de entrada del agua y asegúrese de que no estén nunca obstruidas.
- Controle el nivel de obstrucción de los filtros de carbones activos al menos semanalmente y enjuáguelos si es necesario.
- Le aconsejamos cambiar el filtro al menos **una vez al mes**, o cuando resulte evidente que está obstruido.
- Examine periódicamente el funcionamiento de la bomba y límpiela si es necesario; limpie la bomba por lo menos cada 3 meses.

Limpieza/Sustitución del filtro

- Desconecte el cable de la bomba del cable del transformador.
- Desprenda el tobogán de la escudilla tirando delicadamente hacia arriba (8).
- Saque el filtro de su alojamiento y enjuáguelo o cámbielo.
- Vuelva a montar todas las piezas en orden inverso.

Limpieza de la bomba

- Desconecte el cable de la bomba del cable del transformador.
- Desprenda el tobogán de la escudilla tirando delicadamente hacia arriba (8).

- Separe la bomba de su tubo (9).
- Quite la tapa de la bomba, extraiga el rotor y efectúe su limpieza con un cepillo blando y agua templada (¡NO utilice nunca detergentes o productos abrasivos!) (10).

- Vuelva a montar todas las piezas en orden inverso.

GARANTIA. Ferplast garantiza este producto dentro de los límites de la presente cláusula y de las normas legales vigentes. La garantía sólo es válida por defectos de fabricación e incluye la sustitución o reparación gratuitas de la pieza. La garantía no es válida por daños y/o defectos causados por negligencia, uso indebido, accidentes, reparaciones incorrectas y por la falta del comprobante de compra. Quedan excluidos de la garantía los filtros, que se encuentran disponibles como piezas de repuesto.

IMPORTANTE - En la Unión Europea la presencia de un contenedor sobre ruedas barreado en el producto, en la documentación o en la confección, indica que el producto no puede ser eliminado como residuo urbano mixto conforme a la Directiva UE (2012/19/EC) y a la normativa local vigente. El producto debe ser eliminado en los centros de recogida selectiva, o en un depósito autorizado para la eliminación de los residuos que derivan del desuso de los equipos eléctricos y electrónicos conforme a las leyes vigentes en el País en el que se encuentra el producto. La gestión inadecuada de este tipo de residuos puede tener impacto negativo en el ambiente y en la salud humana causado por las sustancias potencialmente peligrosas producidas por los equipos eléctricos y electrónicos. Una eliminación correcta de dichos productos contribuirá a un uso eficaz de los recursos naturales. Para mayores informaciones contacte con el vendedor del producto, con las autoridades locales competentes o con las organizaciones nacionales de los fabricantes.

PORTUGUÊS

Parabéns por ter escolhido a fonte para gatos e cães de pequeno porte VEGA. Projetada pela Ferplast para promover animais saudáveis, estimulando-os a beber mais. Usá-la é muito fácil. Precisarás apenas de alguns minutos para a manutenção do produto, para que a água sempre limpa e cristalina.

LEIA ATENTAMENTE AS INSTRUÇÕES ANTES DE USAR O PRODUTO

- Certifique-se que a tensão indicada na placa corresponde ao da sua fonte de alimentação elétrica em casa.
- Desligue o aparelho da fonte de alimentação antes de efetuar qualquer manutenção.
- Verifique sempre se há água na fonte antes de ligar a bomba à tomada de energia.

IMPORTANTE: Nunca use/deixe a bomba sem água!

- A temperatura da água não pode ser superior a 35° C.
- Mantenha o nível da água acima da linha mínima de água indicada no produto.
- O cabo de energia elétrica da bomba e do adaptador não pode ser substituído ou reparado: Quando danificado todo o aparelho (bomba e adaptador) deverá ser substituído. Nunca corte o cabo de alimentação elétrica.
- Este produto é adequado apenas para uso interno
- Ao ligar o produto para a rede elétrica certifique-se de que o ponto mais baixo do cabo de alimentação está posicionado mais baixo do que a saída, a fim de evitar que as gotículas de água possam, acidentalmente, entrar em contato com a tomada.
- Certifique-se de sua casa está protegida por um montante ELCB com uma corrente de disparo não superior a 30mA.
- Este produto não é adequado para ser utilizado, sem vigilância, por crianças ou pessoas incapacitadas.
- Este produto é somente apropriado para o fim a que se destina.
- Certifique-se de que os seus animais de estimação não

possam mastigar ou morder o cabo de alimentação.

Instalação do produto

- Ligue a bomba ao tubo. De seguida ligue o tubo ao interior do diapositivo da fonte (1-2). Pressione para baixo para fixar na posição desejada.
- Pressione o cabo de alimentação através do orifício na parte traseira da fonte (3).
- Coloque os 4 pés borracha na parte inferior do bebedouro (4).
- Antes de colocar o filtro de carvão ativado enxagúe-o com água da torneira (5), de forma a remover o pó e o carbono em excesso.
- Monte o diapositivo ao bebedouro (6).

Introduza o cabo de alimentação na parte traseira do bebedouro (7).

- Encha a bebedouro com água.
- Conecte o cabo de alimentação da bomba ao adaptador e, em seguida à tomada.

IMPORTANTE: Nunca ligue a bomba à fonte de alimentação de energia antes de encher o bebedouro com água.

Como ajustar o fluxo da bomba

- Desligue o cabo da bomba a partir do transformador.
- Retire o dispositivo do bebedouro, puxando para cima com uma leve pressão (8).
- Ajuste o fluxo de água girando a alavanca (11).
- Monte novamente todo o procedimento no sentido inverso.

Manutenção do Produto

- Verifique periodicamente se o nível da água está abaixo do "nível mínimo de água". Se isso acontecer coloque água imediatamente.
- Limpe periodicamente a grelha de entrada da água, certificando-se que nunca está obstruído.
- **Semanalmente** verifique se há obstruções nos filtros. Se houver lave os filtros em água corrente.
- Recomendamos a substituição dos filtros **todos os meses** ou sempre que estiverem obstruídos ou danificados.
- Periodicamente verifique o funcionamento da bomba

e, se necessário, proceda à sua limpeza. Limpar a bomba, pelo menos, a cada 3 meses.

Limpeza/Substituição do filtro

- Desligue o cabo da bomba a partir do transformador.
- Retire o dispositivo do bebedouro, puxando para cima com uma pressão leve (8).
- Retire o filtro. Lave-o ou substitua.
- Monte novamente. Repita todo o procedimento no sentido inverso.

Limpeza da bomba

- Desligue o cabo da bomba a partir do transformador.
- Retire o dispositivo do bebedouro, puxando para cima com uma leve pressão (8).
- Desligue a bomba do respetivo tubo (9).
- Retire a tampa da bomba, retire o rotor e limpe com uma escova macia e água morna (NÃO use produtos de limpeza ou abrasivos!) (10).
- Monte novamente todo o procedimento no sentido inverso.

GARANTIA. A Ferplast garante este produto e todos os seus componentes e acessórios dentro dos limites estabelecidos por esta cláusula e as disposições das leis aplicáveis. A garantia é válida apenas para defeitos de fabrico e inclui a reparação ou substituição gratuita do produto. A garantia não cobre danos e/ou defeitos causados por negligência, desgaste, uso inadequado, falha em seguir as instruções e avisos descritos neste folheto, acidente, alteração, uso indevido, consertos defeituosos. A compra não é comprovada pelo recibo. Os filtros estão excluídos de qualquer garantia. Estão disponíveis para compra.

IMPORTANTE - Dentro da União Europeia, a presença de um contentor de rodas barrado: no produto, na documentação ou embalagem, indica que o produto não pode ser eliminado como resíduo urbano misto em conformidade com a Directiva UE (2012/19/EC) e com a normativa local vigente. O produto deve ser eliminado nos centros de recolha selectiva ou num depósito autorizado para a eliminação dos resíduos derivantes do fim

de utilização dos equipamentos eléctricos e electrónicos em conformidade com as leis vigentes no país em que o produto se encontra. A gestão imprópria deste tipo de resíduos pode ter um impacto negativo no ambiente e na saúde humana provocado pelas substâncias potencialmente perigosas produzidas pelos equipamentos eléctricos e electrónicos. Uma eliminação correcta destes produtos contribuirá ainda para um uso eficaz dos recursos naturais. Poderá obter mais informações junto do revendedor do produto, das autoridades locais competentes e das organizações nacionais dos produtores.

SK

Blahoželáme vám k vášmu rozhodnutiu pre fontánu VEGA pre mačky a menších psov. Tento produkt bol navrhnutý spoločnosťou Ferplast aby podnecoval vašich domácich miláčikov k častejšiemu pitiu a tým podporoval ich zdravie. Používať ho je veľmi jednoduché. Údržbe produktu potrebujete venovať len pár minút a voda zostane stále čistá a kryštálovo priehľadná.

PRED TÝM AKO ZAČNETE POUŽÍVAŤ TENTO VÝROBK, POZORNE SI PREČÍTAJTE NASLEDOVNÉ INŠTRUKCIE

- Uistite sa, že napätie uvedené na adaptéry sa zhoduje s napätím elektrickej siete vo vašej domácnosti.
- Predtým než začnete vykonávať akúkoľvek údržbu zariadenia, odpojte zariadenie od zdroja elektrickej energie.
- Nezapájajte čerpadlo do zdroja elektrickej energie pred tým, než by ste naplnili misku vodou.
- POZOR: Nikdy nenechajte pracovať čerpadlo bez vody!**
- Teplota kvapaliny nesmie presiahnuť 35°C.
- Hladina vody musí byť vždy vyššia ako minimálna úroveň hladiny vody uvedená na výrobku.
- Napájací kábel čerpadla alebo adaptéru nesmie byť opravovaný alebo vymieňaný: ak je poškodený, celé

zariadenie (čerpadlo i adaptér) musia byť vymenené. Nikdy neprerezávajte napájací kábel.

- Výrobok je určený na používanie v interiéri.
- Zapojte zástrčku to zdroja elektrickej energie, kábel zapojte tak by bol pod elektrickou zásuvkou, aby sa tak zabránilo stekaniu kvapiek vody po kábli do zdroja elektrickej energie.
- Pred tým ako zariadenie zapnete, presvedčte sa či je vaša domácnosť chránená automatickou bezpečnostnou poistkou (alebo samostatným vypínačom na zástrčke) a intenzita prevádzkového prúdu nie je vyššia ako 30 mA.
- Výrobok by nemali bez dozoru používať deti a zdravotne postihnutí.
- Táto fontána je pre určená pre mačky a menších psov, a je vhodná len na toto použitie.
- Uistite sa, že elektrický kábel je umiestnený spôsobom, ktorý znemožňuje jeho prehryznutie alebo poškodenie vašim domácim miláčikom.

Inštalácia výrobku

- Pripojte čerpadlo k rúrke, a tú k otvoru vo vnútri kĺzačky **(1-2)**, a dobre zatlačte.
- Zapojte napájací kábel cez otvor v zadnej časti kĺzačky **(3)**.
- Vložte 4 gumené nožičky do otvorov na spodku misy **(4)**.
- Pred vložením aktívnych karbónových filtrov na ich miesto ich prepláchnite pod tečúcou vodou **(5)**, aby sa odstránil prach a prebytočný karbón.
- Pripojte kĺzačku k mise **(6)**.
- Zapojte napájací kábel na jeho miesto v zadnej časti misy **(7)**.
- Naplňte misu vodou.
- Zapojte napájací kábel čerpadla do adaptéra a ten to elektrickej zásuvky.

POZOR: nikdy nezapájajte čerpadlo do zdroja elektrickej energie pred tým než naplníte misku vodou.

Prispôsobenie prietokovej rýchlosti čerpadla

- Odpojte napájacie vedenie čerpadla od adaptéra.
- Jemným ťahom smerom hore vyberte kľučku z misy (8).
- Prispôsobte prietokovú rýchlosť použitím páčky (11).
- Znovu poskladajte výrobok použitím rovnakého postupu len spätne.

Údržba výrobku

- Pravidelne kontrolujte hladinu vody či je nad minimálnou hranicou hladiny vody uvedenej na výrobku, ak nie je, ihneď pridajte vodu.
- Pravidelne čistite mriežky cez ktoré preteká voda a kontrolujte či nie sú upchané.
- Týždenne raz skontrolujte filtre a ak sú upchané, prepláchnite ich tečúcou vodou.
- Odporúča sa vymeniť filter raz **mesačne**, alebo v prípade ak je viditeľne upchaný.
- Pravidelne kontrolujte stav čerpadla a ak je to potrebné, vyčistite ho; odporúča sa čistiť čerpadlo každé 3 mesiace.

Čistenie a vymieňanie filtra

- Odpojte napájací kábel čerpadla od adaptéra.
- Jemným ťahom smerom hore vyberte kľučku z misy (8).
- Odstráňte filter a premyte ho, alebo ho nahraďte novým.
- Znovu poskladajte výrobok použitím rovnakého postupu len spätne.

Údržba čerpadla

- Odpojte napájací kábel čerpadla od adaptéra.
- Jemným ťahom smerom hore vyberte kľučku z misy (8).
- Vyberte trubicu z čerpadla (9).
- Odstráňte kryt čerpadla, vyberte rotor a vyčistite ho pod teplou tečúcou vodou s použitím malej jemnej kefy (nepoužívajte žiadne čistiace prostriedky alebo drsné povrchy) (10).
- Znovu poskladajte výrobok použitím rovnakého postupu len spätne.

ZÁRUKA. Spoločnosť Ferplast poskytuje záruku na tento výrobok v rozsahu tejto záruky a aktuálnych právnych predpisov. Táto záruka sa vzťahuje iba na výrobné chyby a zahŕňa bezplatnú opravu alebo výmenu výrobku. Táto záruka sa nevzťahuje na poškodenia a / alebo chyby spôsobené nedbanlivosťou, opotrebovaním, nesprávnym zaobchádzaním, nehodou, nesprávnou manipuláciou, neodbornými opravami alebo na nákup bez doloženia dokladu o kúpe. Filtre nie sú zahrnuté v záruke na výrobok. Sú k dispozícii ako náhradné diely.

DÔLEŽITÉ - V rámci Európskej únie, symbol vyznačený preškrtnutého smetného koša s kolesami na výrobku, v dokumentácii alebo na obale označuje, že výrobok nesmie byť likvidovaný s bežným komunálnym odpadom v domácnosti, v súlade so smernicou EÚ 2012/19/EC a s platnými miestnymi nariadeniami. Výrobok musí byť zlikvidovaný v recyklačných strediskách alebo oprávnených strediskách pre likvidáciu odpadu elektrických a elektronických zariadení, v súlade s právnymi predpismi platnými v krajine, kde výrobok sa nachádza. Nesprávna likvidácia tohto druhu výrobku môže mať negatívny vplyv na životné prostredie a ľudské zdravie, zapríčinené možnými nebezpečnými látkami, vyvolenými elektrickým zariadením. Správna likvidácia takýchto výrobkov taktiež prispieje k účinnému použitiu prírodných zdrojov. Ďalšie informácie sú k dispozícii u predajcu výrobku, príslušných miestnych orgánov a národných výrobných organizáciách.

CS

Blahopřejeme vám k vašemu rozhodnutí pro fontánu VEGA pro kočky a menší psi. Tento produkt byl navržen společností Ferplast aby podněcoval vaše domácí mazlíčky k častějšímu pití a tím podporoval jejich zdraví. Používat ho je velmi jednoduché. Údržbě produktu potřebujete věnovat jen pár minut a voda zůstane stále

čistá a křišťálově průzračná.

PŘED TÍM NEŽ ZAČNETE POUŽÍVAT TENTO VÝROBEK, POZORNĚ SI PŘEČTĚTE NÁSLEDUJÍCÍ INSTRUKCE

- Ujistěte se, že napětí uvedené na adaptéry se shoduje s napětím elektrické sítě ve vaší domácnosti.
- Než začnete provádět jakoukoliv údržbu zařízení, odpojte zařízení od zdroje elektrické energie.
- Nezapojte čerpadlo do zdroje elektrické energie před tím, než byste naplnili misku vodou.

POZOR: Nikdy nenechte pracovat čerpadlo bez vody!

- Teplota kapaliny nesmí přesáhnout 35 °C.
- Hladina vody musí být vždy vyšší než minimální úroveň hladiny vody uvedená na výrobku.
- Napájecí kabel čerpadla nebo adaptéru nesmí být opravován nebo vyměňován: pokud je poškozen, celé zařízení (čerpadlo i adaptér) musí být vyměněny. Nikdy nepřerážejte napájecí kabel.
- Výrobek je určen pro použití v interiéru.
- Zapojte zástrčku to zdroje elektrické energie, kabel zapojte tak by byl pod elektrickou zásuvkou, aby se tak zabránilo stékání kapek vody po kabelu do zdroje elektrické energie.
- Před tím než zařízení zapnete, přesvědčte se zda je vaše domácnost chráněna automatickou bezpečnostní pojistkou (nebo samostatným vypínačem na zástrčce) a intenzita provozního proudu není vyšší než 30 mA.
- Výrobek by neměli bez dozoru používat děti a zdravotně postižení.
- Tato fontána je určena pro kočky a menší psi, a je vhodná jen pro toto použití.
- Ujistěte se, že elektrický kabel je umístěn způsobem, který znemožňuje jeho překousání nebo poškození vašim domácím mazlíčkem.

Instalace výrobku

- Připojte čerpadlo k trubce, a tu k otvoru uvnitř skluzavky (1-2), a dobře zatlačte.
- Zapojte napájecí kabel přes otvor v zadní části skluzavky (3).

Vložte 4 gumové nožičky do otvorů na spodku mísy (4).

- Před vložením aktivních karbonových filtrů na jejich místo je propláchněte pod tekoucí vodou (5), aby se odstranil prach a přebytečný karbon.
- Připojte skluzavku k míse (6).
- Zapojte napájecí kabel na jeho místo v zadní části mísy (7).
- Naplňte mísu vodou.
- Zapojte napájecí kabel čerpadla do adaptéru a ten to elektrické zásuvky.

POZOR: nikdy nezapojujte čerpadlo do zdroje elektrické energie před tím než naplníte misku vodou.

Přizpůsobení průtokové rychlosti čerpadla

- Odpojte napájecí vedení čerpadla od adaptéru.
- Jemným tahem směrem nahoru vyjměte skluzavku z mísy (8).
- Přizpůsobte průtokovou rychlost použitím páčky (11).
- Znovu poskládejte výrobek použitím stejného postupu jen zpětně.

Údržba výrobku

- Pravidelně kontrolujte hladinu vody jestli je nad minimální hranicí hladiny vody uvedené na výrobku, pokud není, ihned přidejte vodu.
- Pravidelně čistěte mřížky přes které protéká voda a kontrolujte zda nejsou ucpané.
- Týdně jednou zkontrolujte filtry a pokud jsou ucpané, propláchněte je tekoucí vodou.
- Doporučuje se vyměnit filtr jednou **měsíčně**, nebo v případě pokud je viditelně ucpaný.
- Pravidelně kontrolujte stav čerpadla a pokud je to nutné, vyčistěte jej; doporučuje se čistit čerpadlo každé 3 měsíce.

Čištění a výměnu filtru

- Odpojte napájecí kabel čerpadla od adaptéru.
- Jemným tahem směrem nahoru vyjměte skluzavku z mísy (8).
- Odstraňte filtr a promyjte ho, nebo ho nahradte novým.

- Znovu poskládejte výrobek použitím stejného postupu jen zpětně.

Údržba čerpadla

- Odpojte napájecí kabel čerpadla od adaptéru.
- Jemným tahem směrem nahoru vyjměte skluzavku z mísy (8)
- Vyberte trubici z čerpadla (9).
- Odstraňte kryt čerpadla, vyberte rotor a vyčistěte ho pod teplou tekoucí vodou s použitím malé jemného kartáčku (nepoužívejte žádné čisticí prostředky nebo drsné povrchy) (10).
- Znovu poskládejte výrobek použitím stejného postupu jen zpětně.

ZÁRUKA. Společnost Ferplast poskytuje záruku na tento výrobek v rozsahu této záruky a aktuálních právních předpisů. Tato záruka se vztahuje jen na výrobní chyby a zahrnuje bezplatnou opravu nebo výměnu výrobku. Tato záruka se nevztahuje na poškození a / nebo chyby způsobené nedbalostí, opotřebením, nesprávným zacházením, nehodou, nesprávnou manipulací, neodbornými opravami nebo na nákup bez doložení dokladu o koupi. Filtry nejsou zahrnuty v záruce na výrobek. Jsou k dispozici jako náhradní díly.

DŮLEŽITÉ - V rámci Evropské unie, přeškrtnutý symbol smetného koše na výrobku, v dokumentaci nebo na obalu znamená, že produkt nesmí být likvidován s běžným komunálním odpadem, v souladu se směrnicí EU 2012/19/EC a platných místních předpisů. Výrobek musí být zlikvidován v recyklačních centrech nebo autorizovaných středisek pro likvidaci odpadu elektrických a elektronických zařízení, v souladu s právními předpisy platnými v zemi, kde se nachází produkt. Nesprávná likvidace tohoto druhu odpadu může mít negativní dopad na životní prostředí a lidské zdraví, způsobené potenciálně nebezpečných látek, které produkují elektrický a elektronické zařízení. Správná likvidace těchto výrobků bude rovněž přispívat k efektivnímu využívání

přírodních zdrojů. Další informace jsou f dispozici u prodejce výrobku, příslušných místních orgánů a organizací národní výrobce.

HU

Gratulálunk a döntésükhöz, hogy a kutyák és macskák számára a VEGA frissítő szökőkutat választották. Ezt a terméket a Ferplast csoport úgy tervezte, hogy ösztönözzék a háziállatokat a gyakori iváshoz így támogatva egészségüket. A használatra nagyon egyszerű. A termék fenntartásához is csak néhány perc szükséges és a víz mindig kristálytisztá marad.

MIELŐTT ELKEZDENÉ ALKALMAZNI EZT A TERMÉKET, OLVASSA EL AZ ALÁBBI UTASÍTÁSOKAT

- Győződjön meg arról, hogy az adaptéron megadott feszültség azonos- e az otthonában lévő hálózati feszültséggel.
- Mielőtt bármilyen karbantartást végezne a készüléken, húzza ki a készüléket az elektromos hálózatról.
- Mielőtt a szivattyút rákapcsolná az elektromos hálózatra, töltsék meg az edényt vízzel.
- Vigyázat: Soha ne hagyja működni a szivattyút víz nélkül!**
- A folyadék hőmérséklete nem haladhatja meg a 35 °C
- A víz szintjének mindig magasabbnak kell lennie, mint a minimális vízszint amely a terméken van feltüntetve.
- A szivattyú hálózati kábeljét vagy adapterét nem szabad javítani vagy kicserélni: ha megsérül, az egész egységet (szivattyú és adaptert) ki kell cserélni. Soha ne vágja el a kábelt.
- A termék belső terekben lévő használatra szánt.
- Csatlakoztassa a dugót a hálózathoz, a kábelt úgy csatlakoztassa, hogy a konnektor alatt legyen, így megakadályozzák a vízcseppek továbbterjedését a kábel mentén az áramforráshoz.
- Mielőtt bekapcsolja a készüléket, győződjön meg róla, hogy otthona védett-e automatikus biztonsági berendezéssel (vagy külön kapcsolóval a konnektoron) és hogy az üzemi áram intenzitása nem magasabb,

mint 30 mA.

- A terméket gyermekeknek és fogyatékkal élőknek nem szabad használniuk felügyelet nélkül.
- Ez a szökőkút csak macskák és kutyák részére van kialakítva és csak erre a célra alkalmas.
- Ellenőrizze, hogy a kábel olyan módon helyezkedik el, amely megakadályozza, hogy az Ön háziállata átharapja illetve kárt tegyen benne.

Üzembe helyezés

- Csatlakoztassa a szivattyút a csőhöz, a csövet pedig a csúzda belsejében lévő nyíláshoz **(1-2)**, és jól nyomja meg.
- Csatlakoztassa a kábelt a nyíláson keresztül a csúzda hátsó részében **(3)**.
- A 4 gumi lábcskát helyezték be a tál alján lévő nyílásokba **(4)**.
- Mielőtt az aktív szénzsűrőket elhelyeznék, öblítsék le vízzel **(5)**, hogy a felesleges szén és a por eltűnjön.
- Csatlakoztassa a csúzdát a tálhoz **(6)**.
- Kapcsolja be a kábelt a helyére a tál hátsó oldalán **(7)**.
- Töltse meg a tálat vízzel.
- Kapcsolja be a szivattyú kábelét az adapterba, aztán az adaptért az elektromos konektorba.

Vigyázat: Soha ne csatlakoztassa a szivattyút az áramforráshoz, mielőtt megtölti a tálat vízzel.

A szivattyú átfolyási sebességének alkalmazkodása

- Húzza ki a szivattyú vezetékét az adapterből.
- Óvatosan felfelé húzva vegye ki a csúzdát a tálból **(8)**.
- A karral állítsa be az átfolyási sebességet **(11)**.
- Újra rakja össze a terméket ugyanezzel az eljárással csak fordítva.

A termék karbantartása

- Rendszeresen ellenőrizze a vízszintet, hogy mindig a minimális vízszint felett legyen, amely a terméken van feltüntetve, ha ez alatt van, akkor rögtön tegyen hozzá vizet.
- Rendszeresen tisztítsa a rácsot, amelyen keresztül folynak a víz, hogy nincs-e eldugulva.

Hetente egyszer ellenőrizze a szűrőket és ha eldugul, akkor folyó víz alatt öblítse le.

- Javasoljuk, hogy a szűrőt **havonta** egyszer cserélje ki, vagy abban az esetben ha látszólag eldugult.
- Rendszeresen ellenőrizze a szivattyú állását és ha szükséges, tisztítsa ki, 3 havonta javasolt a szivattyú tisztítása.

A szűrő tisztítása és cseréje

- A kábelt húzza ki a szivattyú adapteréből
- Óvatosan felfelé húzva emeljük ki a csúzdát a tálból **(8)**.
- Vegye ki a szűrőt, tisztítsa meg, vagy cserélje ki egy új szűrőre.
- Újra rakják össze a terméket a használati utasítás szerint.

A szivattyú karbantartása

- A kábelt húzza ki a szivattyú adapteréből
- Óvatosan felfelé húzva emelje ki a csúzdát a tálból **(8)**.
- Emelje ki a szivattyúból a csövet **(9)**.
- Távolítsa el a szivattyú tetejét, vegye ki a rotort és tisztítsa meg meleg folyó vízzel egy kis puha kefével (ne használjon tisztítószert vagy érdes felületeket) **(10)**.
- Újra rakják össze a terméket a használati utasítás szerint.

JÓTÁLLÁS. A Ferplast társaság erre a termékre jótállást nyújt a jelen jótállás és az aktuális jogszabályok terjedelmében. Jelen jótállás csakis a gyártási hibákra vonatkozik és a termék díjmentes javítását vagy cseréjét foglalja magában. Jelen jótállás nem vonatkozik a hanyagság, elhasználódás, helytelen bánásmód, baleset, helytelen manipuláció, szakszerűtlen javítások által okozott sérülésekre és / vagy hibákra, valamint a vásárlási elismervény nélküli vásárlásra. A szűrőkre nincs garancia, rendelkezésre állnak alkatrészként.

FONTOS - Az Európai Unió belül, egy áthúzott kerek személtáda szimbóluma a terméken, a dokumentáción vagy a csomagoláson azt jelzi, hogy a terméket nem szabad a szokásos

håttartási hulladék közé dobni az uniós irányelv 2012/19/EC és az aktuális helyi előírások szerint. A terméket az elektromos és elektronikus berendezések újrahasznosító központjaiban, illetve a meghatalmazott hulladéklerakó központokban kell megsemmisíteni, a hatályos jogszabályok szerint, azokban az országokban, ahol a termék megtalálható. Az ilyen típusú termékek helytelen megsemmisítése negatív hatással bír a környezetre és az emberi egészségre, amelyet az elektromos és elektronikus berendezések lehetséges mérgező anyagai okozhatnak. Ezen termékek megfelelő megsemmisítésével hozzájárulhat a természeti erőforrások hatékony felhasználásához. További információt a termékről a kiskereskedőknél, az illetékes helyi hatóságoknál, illetve a nemzeti gyártó szervezeteknél kaphat.

SV

Grattis att du har valt VEGA-fontänerna för katter och små hundar. De har designats av Ferplast för att främja friska husdjur, vilka vi vill uppmuntra att dricka mer. Den kommer att vara mycket enkel att använda. Du behöver bara spendera några få minuter åt underhåll för att ständigt hålla vattnet rent och kristallklart.

LÄS INSTRUKTIONERNA NOGGRANT INNAN PRODUKTEN ANVÄNDS

- Försäkra dig om att spänningen som anges på adaptern överensstämmer med spänningen i elnätet där du bor.
 - Koppla ur apparaten ur eluttaget innan något underhållsarbete görs.
 - Koppla inte i pumpen i eluttaget innan skålen fylls med vatten.
- VIKTIGT: låt aldrig pumpen arbeta utan vatten!**
- Vätskans temperatur får ej överstiga 35°C.
 - Vattennivån bör alltid överstiga miniminivån som visas på produkten.

Pumpens och adapterns strömkabel kan ej repareras eller bytas ut: om den skadas så måste hela apparaten (pumpen och adaptern) bytas ut. Klipp aldrig av strömkabeln.

- Produkten är enbart avsedd för inomhusanvändning.
- Koppla i kontakten i ditt eluttag och lämna en ögla i kabeln under eluttaget för att förhindra att vattendroppar rinner nerför kabeln och in i eluttaget.
- Innan du slår på den, försäkra dig om att ditt hem är skyddat med en automatisk jordfelsbrytare (eller enskild säkring) med en arbetsström som ej överstiger 30 mA.
- Denna produkt bör ej användas av barn eller mentalt handikappade personer utan övervakning.
- Denna fontän är avsedd för katter och små hundar och det är inte lämpligt att använda den för något annat.
- Försäkra att strömkabeln är placerad så att den inte kan bitas av eller skadas av ditt husdjur.

Installation av produkten

- Koppla pumpen till slangen som kopplas till sin hylsa inuti fontänröret (1-2) och pressa ner den ordentligt.
 - Sätt in strömkabeln i hålet på bakkdelen av fontänröret (3).
 - Sätt de fyra gummifötterna i sina hylsor på botten av skålen (4).
 - Innan du sätter in de aktiva kolfiltren i sina hylsor (5), spola dem i kranvatten för att bli av med damm och överflödigt kol (6)
 - Sätt in strömkabeln i sin hylsa på bakkdelen av skålen (7).
 - Fyll skålen med vatten.
 - Koppla pumpens strömkabel till adaptern och denna till uttaget.
- VIKTIGT: koppla aldrig i pumpen i eluttaget innan skålen fylls med vatten.**
- Hur man justerar pumpeffekten**
- Koppla ur pumpens strömkabel från adaptern.
 - Ta bort fontänröret från skålen genom att långsamt dra det uppåt (8).
 - Justera flödes hastigheten genom att använda den lilla

spaken (11).

- Montera ihop produkten på nytt genom att följa stegen baklänges.

Produktunderhåll

- Kontrollera alltid att vattennivån är över miniminivån som visas på produkten; om inte, tillsätt genast mer vatten.
- Rengör gallret vid vatteninloppet då och då och kontrollera att det inte är igensatt.
- Kontrollera filtren varje vecka och spola dem under vatten om de är igensatta.
- Det rekommenderas att man ersätter filtret varje **månad**, eller när det är uppenbart igensatt.
- Kontrollera hur pumpen fungerar och rengör den om nödvändigt. Det rekommenderas att man rengör den var tredje månad.

Rengöring och ersättning av filtret

- Koppla ur pumpens strömkabel från adapterkabeln.
- Ta bort fontänröret från skålen genom att dra det lätt uppåt (8).
- Ta loss filtret och skölj det eller ersätt det med ett nytt.
- Montera ihop produkten igen genom att följa stegen baklänges.

Underhåll av pumpen

- Koppla ur pumpens strömkabel från adapterkabeln.
- Ta bort fontänröret från skålen genom att dra det lätt uppåt (8).
- Ta bort slangen från pumpen (9).
- Ta av pumpens skydd, ta loss rotordelen och rengör den med en liten, mjuk borste under varmt vatten (använd inte rengöringsmedel eller slipmedel) (10).
- Montera ihop produkten igen genom att följa stegen baklänges.

GARANTI. Ferplast garanterar denna produkt inom gränserna av de rådande juridiska föreskrifterna. Garantin gäller endast vid tillverkningsfel och inkluderar då fri reparation av produkten eller ersättning av ny produkt. Garantin gäller ej vid skador och /eller fel som beror på försumlighet, slitage, felaktigt användande, olyckor, inkorrekta reparationer,

inköp utan kvitto. Filter inkluderar ej i produktgarantin. De finns tillgängliga i ett reservdelspaket.

VIKTIG - I Europeiska union anger en överkryssad soptunnesymbol på produkten, dokumentation eller förpackning att produkten ej kan slängas i det vanliga hushållsavfallet, i enlighet med EU-direktiv 2012/19/EC och gällande lokala regleringar. Produkten måste slängas på återvinningsstationer eller godkända sopstationer för elektrisk och elektronisk utrustning, i enlighet med gällande lagstiftning i landet där produkten finns. Felaktig hantering av denna typ av avfall kan ha negativ inverkan på miljön och mänsklig hälsa, förorsakade av potentiellt farliga substanser från elektrisk och elektronisk utrustning. Korrekt hantering av dessa produkter kommer att bidra till effektiv användning av naturresurser. Vidare information finns tillgänglig från produktåterförsäljaren, behöriga lokala myndigheter och nationella tillverkarorganisationer.

DA

Tak, fordi du har valgt VEGA, den lille fontæne til katte og mindre hunde. Den er udviklet af Ferplast for at fremme jeres dyrs sundhed, da den stimulerer lysten til at drikke, hvorved problemer i urinvejene nedsættes. Den er nem at bruge. Det er nok med nogle få minutters vedligeholdelse om måneden, for at vandet altid er frisk og krystalklart.

LÆS OG FØLG ANVISNINGERNE NØJE IGENNEM, INDEN PRODUKTET TAGES I BRUG

- Sørg for, at den indikerede spænding på transformatorens etikette svarer til din strømforsyning.
- Frakobl apparatet fra strømforsyningen, inden der foretages nogen som helst vedligeholdelse.
- Sæt ikke pumpen til en stikkontakt, før skålen er blevet fyldt med vand.

VIGTIGT: Lad aldrig pumpen køre uden vand!

- Temperaturen på væsken må aldrig overstige 35° C.

- Lad altid vandniveauet være over den linje for "minimumsvandniveau", der er indikeret på produktet.
- Pumpens og transformatorens strømledning kan hverken udskiftes eller repareres. Hvis den beskadiges, skal hele apparatet udskiftes (pumpe og/eller transformator). Klip aldrig ledningen over.
- Apparatet er kun beregnet til indendørs brug.
- Når produktet sættes til strøm, skal man sørge for, at strømledningen befinder sig lavere end stikkontakten for at undgå, at eventuelle vanddråber på ledningen ved et tilfælde løber ind i stikkontakten.
- Sørg for, at jeres bolig er beskyttet af et relæ med aktiveringsstrøm, der ikke er over 30 mA.
- Apparatet er ikke legetøj for børn. Derfor bør børn eller funktionshæmmede ikke håndtere det uden opsyn.
- Dette produkt er en lille fontæne for katte og hunde. Brug det derfor ikke til andet end det, som det er beregnet til.
- Sørg for at placere strømledningen således, at dyr ikke kan bide i

Installation af produktet

- Tilslut pumpen til røret, som sættes i sit leje inde i slisken (1-2). Sørg for at presse den godt ind.
- Lad strømledningen passere igennem spjældet bag på slisken (3).
- Sæt de 4 fødder i deres leje under skålen (4).
- Tag filtret ud af posen, og skyl det under rindende vand for at fjerne det overskydende aktive kul. Sæt filtret med det aktive kul i sit leje i skålen (5).
- Monter slisken på skålen (6).
- Sæt strømledningen i sit leje i den underste del af skålen (7).
- Fyld skålen med vand.
- Tilslut pumpens ledning til transformatoren, der så igen tilsluttes en stikkontakt.

VIGTIGT: Tilslut ikke pumpen til stikkontakten, før skålen er blevet fyldt med vand!!!!

Sådan reguleres pumpens kapacitet

- Frakobl pumpens ledning fra transformatoren.
- Tag slisken af skålen ved at trække opad med let kraft

(8).

- Indstil vandgennemstrømningen med hjælp af knappen (11).
- Saml det hele igen ved at følge trinene i omvendt rækkefølge.

Vedligeholdelse af produktet

- Kontroller regelmæssigt, at vandniveauet ikke er under "minimumsvandniveauet"; i så fald tilføj straks mere vand.
- Rengør regelmæssigt vandtilførselsristene, og sørg for, at de aldrig er tilstoppede.
- Tjek tilstopningsniveauet på filtrene med aktivt kul mindst en gang om ugen; skyl dem, om nødvendigt.
- Det anbefales at udskifte filtret mindst en gang om **måneden**, eller når det tydeligvis er tilstoppet.
- Tjek regelmæssigt pumpens funktion, og rengør den, hvis det er nødvendigt; rengør den mindst en gang hver 3. måned.

Rengøring/udskiftning af filtret

- Frakobl pumpens ledning fra transformatoren.
- Tag slisken af skålen ved at trække opad med let kraft (8).
- Tag filtret ud af sit leje, og skyl det derefter, eller udskift det.
- Saml det hele igen ved at følge trinene i omvendt rækkefølge.

Rengøring af pumpen

- Frakobl pumpens ledning fra transformatoren.
- Tag slisken af skålen ved at trække opad med let kraft (8).
- Tag det lille rør ud af pumpen (9).
- Tag låget af pumpen, træk rotoren ud, og rengør den med en lille blød børste og lunkent vand (Brug ALDRIG rengørings- eller slibemidler!) (10).
- Saml det hele igen ved at følge trinene i omvendt rækkefølge.

GARANTI. Ferplast garanterer for dette produkt i forhold til gældende lovgivning. Garantien gælder kun mod fremstillingsfejl, og det omfatter gratis produkt reparation eller udskiftning. Garantien gælder ikke for

skader og / eller fejl forårsaget af uagtsomhed, slitage, forkert brug, uheld, hærkning, ukorrekte reparationer, køb ikke bekræftet af modtagelsen. Filtrene er ikke dækket af garantien. De kan fås som reservedele.

VIGTIGT. I Den Europæiske Union betyder symbolet med en overstreget skraldespand med hjul på et produkt, en dokumentation eller en emballage, at produktet ikke må smides væk sammen med det almindelige husholdningsaffald for at overholde EU direktivet 2012/19/EF og de nuværende lokale regler. Produktet skal bortskaffes på genbrugscentre eller godkendte genbrugspladser for elektrisk og elektronisk udstyr i overensstemmelse med den aktuelle lovgivning i det land, hvor produktet befinder sig. Ukorrekt bortskaffelse af denne type affald kan have en negativ indvirkning på miljøet og menneskers sundhed på grund af de potentielt farlige stoffer i elektriske og elektronisk udstyr. Korrekt bortskaffelse af disse produkter bidrager også til en effektiv udnyttelse af naturens ressourcer. Yderligere oplysninger kan fås hos produktets forhandler, de lokale myndigheder og hos nationale producentorganisationer.

RU

Поздравляем Вас с покупкой поилки VEGA. Она разработана компанией Ferplast для поддержания здоровья питомцев и способствует большему потреблению ими жидкости. Поилка проста в использовании. Вам потребуется всего лишь несколько минут на обслуживание, чтобы всегда сохранять воду кристально чистой.

ПЕРЕД ИСПОЛЬЗОВАНИЕМ ВНИМАТЕЛЬНО ОЗНАКОМЬТЕСЬ С ИНСТРУКЦИЕЙ

- Убедитесь, что напряжение, указанное на адаптере, соответствует напряжению в вашем доме.
- Перед проведением каких-либо операций с поилкой всегда отключайте прибор от сети.

Не подключайте насос к сети пока не заполните поилку водой.

ВАЖНО: не допускайте, чтобы насос работал без воды!

- Температура воды не должна превышать 35° С.
 - Уровень воды всегда должен быть выше минимальной отметки на поилке.
 - Кабель питания насоса и адаптера не может быть заменен: при повреждении нужно заменить устройство целиком (насос или адаптер). Не обрезайте кабель питания.
 - Продукт предназначен только для домашнего использования.
 - Подсоедините кабель к источнику электрического питания, оставив петлю на кабеле под электрическим гнездом для предотвращения попадания воды в источник электропитания.
 - Перед включением убедитесь, что электросеть Вашей квартиры оборудована автоматическим выключателем (пробками) с рабочим током не больше 30 mA.
 - Продукт не предназначен для использования детьми или людьми с ограниченными возможностями без присмотра.
 - Поилка предназначена только для кошек и мелких собак, используйте ее только по назначению.
 - Убедитесь, что кабель питания расположен в недоступном месте для животных во избежание повреждений.
- ### **Установка продукта**
- Подсоедините насос к трубке, а трубку к гнезду в поилке и зафиксируйте **(1-2)**.
 - Протяните кабель питания через отверстие в задней части поилки **(3)**.
 - Вставьте 4 резиновые ножки в отверстия в нижней части поилки **(4)**.
 - Перед установкой фильтра с активным углем промойте его под струей воды, чтобы удалить пыль и открыть доступ к углю **(5)**.
 - Прикрепите горку к миске **(6)**.

- Установите кабель питания в отверстие в задней части поилки (7).
- Наполните поилку водой.
- Подключите кабель питания насоса к адаптеру и затем в розетку.

ВАЖНО: никогда не подключайте насос к питанию до того, как заполните поилку водой.

Как отрегулировать расход воды

- Отключите кабель питания насоса от адаптера.
- Отсоедините горку от миски, мягко потянув ее вверх (8).
- Отрегулируйте расход воды, выставив меньший уровень (11).
- Соберите продукт, следуя инструкции в обратном порядке.

Обслуживание продукта

- Регулярно проверяйте, чтобы уровень воды был выше минимальной отметки на поилке; если это не так, долейте воды.
- Периодически прочищайте решетки выхода воды и проверяйте, что ничто не мешает движению воды.
- Каждую неделю проверяйте фильтры, и, если они загрязнены, промывайте их водой.
- Рекомендуется заменять фильтры **каждый месяц** или при сильном загрязнении.
- Периодически проверяйте состояние насоса и в случае необходимости выполняйте его очистку; рекомендуется чистить его каждые 3 месяца.

Чистка и замена фильтров

- Отключите кабель питания насоса от адаптера.
- Отсоедините горку от миски, мягко потянув ее вверх (8).
- Вытащите фильтр и промойте его или замените на новый.
- Соберите продукт, следуя инструкции в обратном порядке.

Уход за насосом

- Отключите кабель питания насоса от адаптера.

Отсоедините горку от миски, мягко потянув ее вверх (8).

- Вытащите трубку из насоса (9).
- Снимите крышку насоса, достаньте ротор и прочистите его с помощью мягкой щетки под теплой водой (не используйте моющие средства и абразивы) (10).
- Соберите продукт, следуя инструкции в обратном порядке.

ГАРАНТИЯ. Ferplast гарантирует исправную работу данного продукта в соответствии с этим пунктом и действующим законодательством. Гарантия распространяется только на производственный брак и предусматривает бесплатный ремонт или замену неисправных комплектующих. Гарантия не распространяется на повреждения, вызванные неаккуратным или неправильным использованием, изнашиванием частей, несчастными случаями, неправильным ремонтом, а также при отсутствии документов, подтверждающих приобретение аквариума или комплектующих. Их можно приобрести дополнительно как запчасти.

ВАЖНО - В пределах Европейского Союза наличие перечеркнутого мусорного контейнера на колесах на продукции, документации или на упаковке, указывает на запрет утилизации вышеуказанного вместе со смешанными бытовыми отходами, в соответствии с Директивой ЕС (2012/19/ЕС) и действующего национального законодательства. Продукция должна утилизироваться в сборных пунктах дифференцированных отходов или в авторизованных местах складирования и утилизации отходов электрического и электронного оборудования, в соответствии с действующим законодательством Страны нахождения продукции. Неправильное обращение с отходами подобного типа может

wyзвать негативное влияние на окружающую среду и здоровье человека из-за потенциально опасных материалов, вырабатываемых электрическим и электронным оборудованием. Кроме того, правильная утилизация подобных материалов способствует эффективному использованию природных ресурсов. Дополнительную информацию можно получить у поставщика продукции, в местных компетентных органах и национальных организациях производителей.

PL

Gratulujemy zakupu fontanny dla kotów i małych psów VEGA. Produkt ten został zaprojektowany przez Ferplast, aby zachęcać zwierzęta do częstszego picia wody, co ma korzystny wpływ na ich zdrowie. Obsługa jest bardzo prosta. Kilka minut wystarczy, aby zapewnić zwierzęciu zawsze krystalicznie czystą wodę.

PRZECZYTAJ UWAGNIE NINIEJSZĄ INSTRUKCJĘ

- Upewnij się, że napięcie w sieci jest zgodne z podanym na tabliczce znamionowej zasilacza.
- Odłącz urządzenie od zasilania przed przystąpieniem do czynności obsługowych.
- Nie podłączaj urządzenia do zasilania przed napełnieniem miski wodą.

UWAGA: pompa nigdy nie powinna pracować bez wody!

- Temperatura wody nie może przekraczać 35° C.
- Poziom wody powinien przekraczać oznaczony poziom minimalny.
- Kabel zasilający urządzenia nie podlega naprawie. W wypadku uszkodzenia należy wymienić całe urządzenie (pompę i zasilacz). Nigdy nie przecinaj kabla zasilającego.
- Produkt przeznaczony do użytku w domu.
- Kabel zasilający podłącz tak, aby jego najniższy punkt znajdował się poniżej gniazdka, co zapobiegnie

przypadkowemu ściekaniu wody po przewodzie do gniazdka

- Upewnij się, że w domu zainstalowane są bezpieczniki nie większe niż 30 mA
- Produkt może być obsługiwany przez dzieci jedynie pod nadzorem osób dorosłych.
- Fontanna dla kotów i małych psów może być użytkowana jedynie zgodnie z przeznaczeniem.
- Upewnij się, że kabel zasilający jest umieszczony tak, aby nie został uszkodzony lub pogryziony przez zwierzę.

Instalacja

- Podłącz pompę do rurki, a rurkę do gniazdka wewnątrz fontanny (1-2) i dobrze ją dociśnij.
- Przełóż kabel zasilający przez otwór w tylnej części rynny fontanny (3).
- Zamontuj 4 gumowe nóżki na podstawie miski (4).
- Przed założeniem filtrów węglowych, przepłucz je pod bieżącą wodą, aby usunąć pył i nadmiar węgla (5).
- Zamontuj rynnę na misce (6).
- Włóż kabel zasilający do otworu w tylnej części miski (7).
- Napełnij miskę wodą.
- Podłącz kabel zasilający pompy do zasilacza, a kabel zasilacza do gniazdka elektrycznego.

WAŻNE: nigdy nie włączaj pompy przed napełnieniem miski wodą.

Jak regulować przepływ wody

- Odłącz kabel zasilający pompę od zasilacza.
- Zdejmij rynnę z miski ciągnąc ją lekko w górę (8).
- Ustaw przepływ wody małą dźwignią (11).
- Zmontuj produkt postępując w odwrotnej kolejności.

Obsługa urządzenia

- Regularnie sprawdzaj poziom wody. Jeśli spadnie poniżej oznaczonego poziomu minimalnego – dolej wodę.
- Co jakiś czas sprawdzaj, czy szczeliny doprowadzające wodę nie są zatkane.
- Co tydzień sprawdzaj stan filtrów i w razie konieczności

przepłucz je wodą.

- Zalecamy wymianę filtrów raz w **miesiącu** lub gdy uległy widocznemu uszkodzeniu.
- Okresowo należy sprawdzać stan pompy i czyszczenie jej w razie konieczności; czyszczenie zalecamy nie rzadziej niż co 3 miesiące.

Czyszczenie i wymiana filtra

- Odłącz kabel zasilający pompę od zasilacza.
- Zdejmij rynnę z miski ciągnąc ją lekko w górę **(8)**.
- Wyjmij filtry i oplucz je lub wymień na nowe.
- Zmontuj produkt postępując w odwrotnej kolejności.

Czyszczenie pompy

- Odłącz kabel zasilający pompę od zasilacza.
- Zdejmij rynnę z miski ciągnąc ją lekko w górę **(8)**.
- Odłącz rurkę od pompy **(9)**.
- Zdejmij pokrywę pompy, wyjmij wirnik i oczyść go miękką szczotką pod ciepłą wodą (nie używaj detergentów ani rozpuszczalników) **(10)**.
- Zmontuj produkt postępując w odwrotnej kolejności.

GWARANCJA. Ferplast udziela gwarancji na niniejszy produkt z ograniczeniami podanymi w niniejszej klauzuli i zgodnie z aktualnie obowiązującym prawem. Gwarancja obejmuje wyłącznie wady powstałe w procesie produkcji i obejmuje bezpłatną naprawę lub wymianę. Gwarancja nie obejmuje uszkodzeń powstałych w wyniku: niedbałości bądź nieuwagi użytkownika, użytkowania niezgodnie z przeznaczeniem lub niezgodnie z uwagami zamieszczonymi w niniejszej instrukcji, wypadku, manipulowania przy urządzeniu oraz nieprawidłowej naprawy. Gwarancja jest ważna wyłącznie z dołączonym rachunkiem zakupu. Filtry dostępne są jako część zamienna.

WAŻNE - To urządzenie jest oznaczone zgodnie z Dyrektywą Europejską 2012/19/EC oraz polską Ustawą o zużytych sprzęcie elektrycznym i elektronicznym symbolem przekreślonego kontenera na odpady. Takie oznakowanie informuje, że sprzętem, po okresie jego użytkowania nie może być umieszczany łącznie z

innymi odpadami pochodzącymi z gospodarstwa domowego. Użytkownik jest zobowiązany do oddania go prowadzącym zbieranie zużytego sprzętu elektrycznego i elektronicznego. Prowadzący zbieranie, w tym lokalne punkty zbiórki, sklepy oraz gminne jednostki, tworzą odpowiedni system umożliwiający oddanie tego sprzętu. Właściwe postępowanie ze zużytym sprzętem elektrycznym i elektronicznym przyczynia się do uniknięcia szkodliwych dla zdrowia ludzi i środowiska naturalnego konsekwencji, wynikających z obecności składników niebezpiecznych oraz niewłaściwego składowania i przetwarzania takiego sprzętu. Więcej informacji można uzyskać u sprzedawcy, właściwych władz lokalnych lub organizacji odzysku sprzętu elektrycznego i elektronicznego.

