

Aesculap

B. Braun VetCare

- GB** Translation of the original instructions
Exacta/Isis
- D** Originalbetriebsanleitung
Exacta/Isis
- F** Traduction de la notice originale
Exacta/Isis
- E** Traducción del manual original
Exacta/Isis
- I** Traduzione delle istruzioni originali
Exacta/Isis
- NL** Vertaling van de oorspronkelijke gebruiksaanwijzing
Exacta/Isis
- S** Översättning av bruksanvisning i original
Exacta/Isis
- RUS** Инструкция по применению
Exacta/Isis
- PL** Tłumaczenie instrukcji oryginalnej
Exacta/Isis
- TW** 使用说明书
Exacta/Isis

B | BRAUN
SHARING EXPERTISE

English	4
Translation of the original instructions	
Deutsch	22
Originalbetriebsanleitung	
Français	40
Traduction de la notice originale	
Español	58
Traducción del manual original	
Italiano	76
Traduzione delle istruzioni originali	
Nederlands	94
Vertaling van de oorspronkelijke gebruiksaanwijzing	
Svenska	112
Översättning av bruksanvisning i original	
Русский	130
Инструкция по применению	
Polski	150
Tłumaczenie instrukcji oryginalnej	
國語	164
娑鈔壁讨鈕	

Contents

1.	Names of parts.....	7
2.	Safety	7
2.1	Explanation of warnings	7
2.2	Intended use.....	8
2.3	Important information about dangers	8
13.1	General safety information	9
2.4	Safety during operation.....	11
3.	Preparation.....	13
3.1	Charging	13
3.2	Storing the power cable	14
4.	Operation	14
4.1	Switching On and Off	14
4.2	Comb attachment	14
5.	Cleaning and care	15
6.	What should I do if	17
7.	Disposal.....	18
8.	Technical data	19
9.	Two-year guarantee.....	20

Thank you

for choosing the **Exacta/Isis**, the professional trimmer from Aesculap.

It utilises state-of-the-art technology, is innovative and has a strong emphasis on design. When developing the trimmer, the requirements for a professional trimmer used in a hair salon were taken into consideration.

The trimmer is specifically designed for precision cutting of hair contours.

In addition to optimum cutting performance, the **Exacta/Isis** provides the following advantages:

- Light weight
- Quiet, low-vibration motor
- Battery operation
- Rapid charge in one hour
- 4-stage cutting length adjustment with comb attachment
- Cable storage compartment

We hope you enjoy working with the trimmer.

Best wishes

Aesculap Suhl GmbH

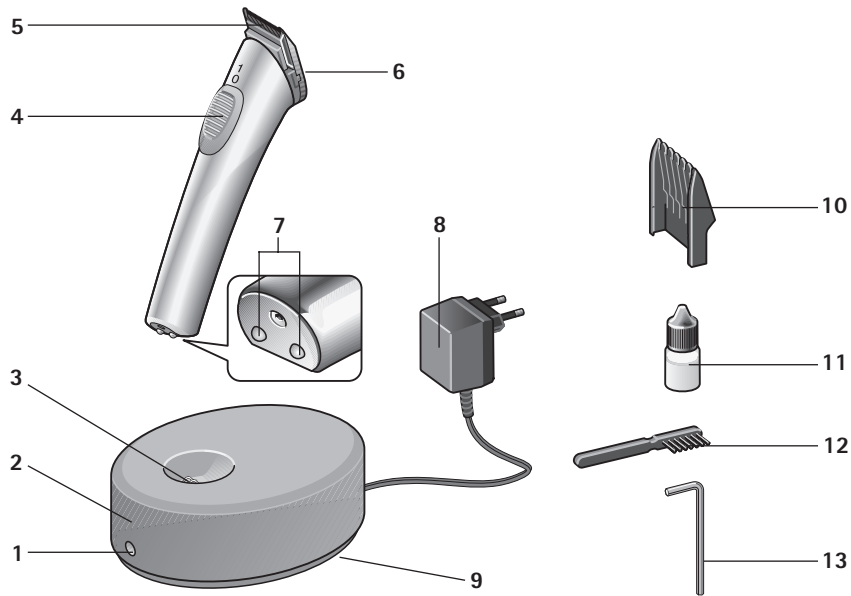

1. Names of parts

- 1 Charging indicator
- 2 Charging unit
- 3 Charging contacts
- 4 On/Off switch
- 5 Blade set
- 6 Blade set fixing screw
- 7 Charging contacts of the appliance
- 8 Mains adapter
- 9 Cable storage compartment
- 10 Comb attachment
- 11 Oil bottle
- 12 Cleaning brush
- 13 Allen key (in base of charging unit)

2. Safety

Please read the instructions carefully, especially the chapter on "Safety", **before** using the trimmer. This will protect you from possible dangers and the appliance from damage due to incorrect operation.

Keep these instructions in a safe place for future reference. If you pass on the appliance to someone else, be sure to hand over these instructions as well.

2.1 Explanation of warnings

In these instructions you will find the following warnings:



DANGER

High risk. Failure to observe the warning can cause serious injury.



WARNING

Medium risk. Failure to observe the warning may cause damage to property.

NOTE

Low risk. Points that you should observe when using or handling the appliance.

2.2 Intended use

- The trimmer must only be used for cutting hair of small animals.
- The appliance is designed for indoor use only. Do not use outdoors (garden, patio etc.).
- The appliance was developed for professional use in grooming-salons and veterenary practice. Provided the safety information is observed, it can also be used in the home.

2.3 Important information about dangers**Danger of electric shock!**

- The appliance must never be used or charged in the bath, shower, over a full wash basin or other water container, or with wet hands.



- Keep the appliance, charging unit and cord away from moisture, water and other liquids, and do not operate with wet hands.

- Do not immerse the appliance, charging unit or cord in water or rinse them off under running water.
- If the appliance has fallen into water, it must not be used after that.
- Additional protection is afforded by installing a **residual current device** with a rated tripping current of less than 30 mA in your home electrical system. We recommend you get an electrician to install a residual current protection system to protect the circuits..



WARNING

The shaver head can become hot after extended use!

NOTE

The Clipper may be operated only with a power supply according to the specifications on the rating plate.

13.1 General safety information



- Never use the appliance if:
 - the appliance, charging unit or cord are damaged.
 - the blade set is damaged or breaking up, as this could cause injuries to the skin.
 - the appliance has fallen or been dropped, shows signs of damage or is not functioning properly.
 - the appliance is so badly damaged that electrical parts are exposed.

In all such cases, disconnect from the mains immediately and inform Technical Customer Service.

- Check whether the mains voltage agrees with the voltage specified on the rating plate.

- Only operate device with the original power supply.

If the device has the marking  T10, any T10 model power supply can be used.

This device can be used by **children** aged 8 or older and people with impaired physical, sensory or mental capacity or lack of experience and knowledge if they are supervised or have been instructed regarding safe use of the device and understand the resulting risks. **Children** may never play with the device. Cleaning and **user maintenance** may not be performed by **children** without supervision.

- Children should be supervised to ensure that they do not play with the appliance. Be careful to prevent children from getting injured by touching the blade set. Keep the appliance out of reach of children.
- Also keep the packaging material, e.g. plastic film, away from children.
- Lay the power cable so that nobody can trip over or tread on it.
- Protect the power cable from damage. Never pull on the power cable. When pulling the mains adapter out of the power socket, always grasp the adapter itself. Keep the cable away from hot surfaces. Check the power cable regularly for damage.
- Do not expose the appliance to temperatures below 0 °C or above +40 °C for any length of time. Avoid exposure to direct sunlight.
- To avoid risks, repairs must only be carried out by authorised Aesculap Customer Service Centres. This also applies to replacing the rechargeable battery.

- If the cord to the appliance is damaged, it must be replaced by the manufacturer or the manufacturer's customer service or similarly qualified persons in order to avoid risks.
- Unplug device from the power supply for maintenance and part replacement.
- The blade set must not be dismantled.

2.4 Safety during operation



DANGER

Do not touch the blade set of the active appliance.

- To ensure proper functioning of the appliance, the blade set must be cleaned regularly and oiled in the appropriate places (see "Cleaning and care" on page 15).
- The appliance must be switched off whenever:
 - you put it down, e.g. to recharge it or stop cutting hair for a short period.
 - you fit or remove the comb attachment.
 - you want to clean or oil the appliance.
- Use the trimmer only in combination with the original Aesculap accessories (charging unit, comb attachment etc.).
- Never attempt to remove dust or foreign bodies from inside the appliance with pointed objects (e.g. with the tail of a comb).

NOTE

The safety of Aesculap electrical appliances is in line with the recognised state of the art and the German Equipment Safety Act.

Light-emitting devices such as LEDs or infrared light do not exceed Laser class 1 of IEC 825-1.

Given the present state of the art, components of electrical appliances are subject to a certain degree of wear over time. To ensure perfect functioning and safety, we therefore recommend regular inspection by the Technical Customer Service of Aesculap Suhl GmbH.

Service Addresses

Albert Kerbl GmbH
Felizenzell 9
84428 Buchbach / Germany

Phone: +49 8086 933-100
Fax: +49 8086 933-500
E-Mail: info@kerbl.com
www.kerbl.com

Further service addresses you can demand from the mentioned above address.

3. Preparation

3.1 Charging

The appliance as supplied is not yet ready for operation. Before plugging in the trimmer, make sure that the mains voltage agrees with the voltage specified on the rating plate.

Prior to first use, the appliance should be charged for 2 hours.

It is not possible to "overcharge" the appliance.

NOTE

Should you use both the new hair trimmer and the previous model, you can charge the new appliance in the old charging unit (charging time: 16 hours) and/or the old appliance in the new charging unit (charging time: 16 hours).



- Insert the mains adapter **8** in a power socket.
- Place the charging unit **2** on a flat surface.
- Place the appliance in the charging unit. It positions itself and starts charging. The red charging indicator **1** is always on when the appliance is charging. Make sure the On/Off switch **4** is in the 0 position when charging.

To maintain the charging capacity of the battery we recommend occasionally draining the battery until the motor stops.

3.2 Storing the power cable



If you do not need the full length of the cord, part of it can be stored in the cable storage compartment **9**.

- Pull out the mains plug.
- Turn the charging unit upside down.
- Wind the excess cable round the holder in the base, then run the cable through the small recess in the housing to the outside.

4. Operation

4.1 Switching On and Off



- To switch the appliance on, slide the On/Off switch **4** forward.
- To switch the appliance off, slide the On/Off switch to position **0**.

4.2 Comb attachment



- Switch off the trimmer and slide the comb attachment onto the blade set until it snaps into place. You can now start trimming hair with the trimmer in the usual way.



- The comb attachment can be adjusted to 4 different cutting lengths (approx. 3 to 6 mm). To do so, push it to the required position on the blade set.

The further you push the comb attachment onto the blade set, the shorter the cutting length.

5. Cleaning and care

To ensure proper functioning and full performance from your trimmer, clean and oil the appliance regularly.

Cleaning the blade set



Damage to the clipper head caused by its removal!

- Never remove the clipper head. Once removed it cannot be reattached.

If used regularly, the blade set **5** should be thoroughly cleaned **once a day**.

- Switch the appliance off.
- Remove the comb attachment if fitted.
- Use the cleaning brush **12** to remove any hairs.

Oiling the blade set

To maintain the high-quality cutting performance of the blade set as long as possible, it must be oiled regularly – preferably daily.

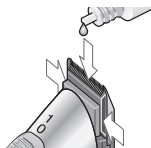

- Remove the comb attachment if fitted.
- Lubricate the areas where there is contact between the upper and lower parts of the blade set (see illustration).

Replacing the blade set

The blade set is subject to wear. Even if you look after the appliance properly, the cutting performance will deteriorate. Replace the blade set when it is worn. The blade set can be ordered separately as a spare part from Aesculap Customer Service (see addresses at the end of these instructions).



Damage to casing when screwing on clipper head!

- Do not over tighten the screw.

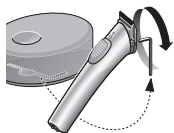

- Make sure the On/Off switch **4** is in the 0 position.
- Remove the Allen key **13** from the base of the charging unit and use it to loosen the blade set screw **6**.
- Loosen the screw fully and remove it.



- Push the blade set upwards with your thumb.
- Push the new blade set on until it snaps into place and secure it using the screw.

While the blade set is removed, you can use the cleaning brush to remove residual hair from inside the appliance.

Cleaning the appliance

- Clean your appliance occasionally with a damp cloth, then wipe it dry.

Cleaning the charging contacts

If the charging contacts **7** on the appliance or the charging contacts **3** on the charging unit are dirty, charging may not be possible or may be interrupted.

- Clean the contacts using a cloth or wad of cotton wool soaked in alcohol or spirit.

Care of the NiMH rechargeable battery

To maintain the charging capacity of the battery we recommend occasionally draining the battery until the motor stops.

If the battery is run down (motor stops), be sure to switch the On/Off switch to 0 and place the appliance in the charging unit.

- Make sure you do not leave the appliance switched on when putting it aside if the battery is run down.
- Make sure the appliance is switched off (On/ Off switch to 0) when you place it in the charging unit.

6. What should I do if ...

... the appliance will not switch on?

- Is the battery low? Plug in the mains adapter for the charging unit and charge the trimmer.
- Is the blade set dry? The blade set must be oiled. Proceed as described on page 15.

... the blade set "sticks"?

- The blade set must be oiled. Proceed as described on page 15.

... the charging indicator does not light up when charging?

- Clean the charging contacts.
- The appliance may not be positioned correctly in the charging unit. Position it correctly.
- Is the charging unit properly connected?

... the appliance switches itself off?

- The battery is low. Charge the trimmer.

... the battery will no longer charge?

- Send the appliance to Aesculap. Our customer service technicians will fit a new battery and ensure environmentally sound disposal of the old one.

... the device does not turn on?

- Is the shaver head dirty/sticky? Unscrew the shaver head.
- Check that the machine is running.
 - If yes, clean and oil the shaver head, see "Cleaning and care" from page 15.
 - If no, send the machine to the Aesculap repair service.

7. Disposal



This electric appliance is fitted with an integral battery.

NOTE

The battery must be removed prior to disposing of the appliance!



- Unscrew the shearing head.
- Lever off the control button (see illustration).



- Push out the inner part (see illustration).

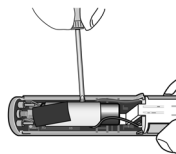
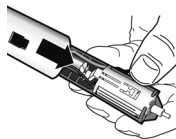

- Pry out the battery (see illustration).
- Dispose of the battery, separately.

At the end of its service life, have the electric appliance returned to the supplier/stockist or the appropriate collection point at the local, public waste disposal facility (recycling center, materials collection center, etc.).

Electric appliances must not be disposed of as residual or general waste.

This also applies to electric appliances ultimately used for other than private purposes, e.g. for trade or commerce. Should the relevant local, public disposal facilities refuse acceptance of electric devices used for other than private purposes, the facilities' recycling advice office will provide information pertaining to the environmentally compatible disposal of the items in question.

8. Technical data

Product	Exacta/Isis
Mains adapter	
Input voltage	220-240 V ~ 50/60 Hz
Emission sound pressure level	LpA ≤ 70 dB(A)
Total vibration level	ah = 2.76 m/s ²
Attachment	1 comb attachment
Dimensions	140 x 30 x 36 mm
Weight	120 g



Subject to technical change without notice.

9. Two-year guarantee

Dear Customer,

Thank you for choosing a product from our company.

For decades, the name Aesculap has stood for proven quality and first-class service. We are known to provide innovative, high-performance products for our customers. Aesculap manufactures high-quality devices, using high-quality materials and careful manufacturing processes. We would like to point out to you that we are not liable for defects in our products, if these are caused by improper use, normal wear or are caused by the product being improperly used or if inappropriate or not properly functioning third-party products are used.

Parts that are typically subject to wear, and for which we are therefore not liable, are the battery and clipper head. Defects that do not affect or only negligibly affect the value or function of the product are also excluded from our warranty.

If we are liable under our warranty, we reserve the right to repair or replace the product.

Service Addresses

Albert Kerbl GmbH
Felizenzell 9
84428 Buchbach / Germany

Phone: +49 8086 933-100
Fax: +49 8086 933-500
E-Mail: info@kerbl.com
www.kerbl.com

Further service addresses you can demand from the mentioned above address.

Inhaltsverzeichnis

1.	Bezeichnung der Teile	25
2.	Sicherheit	25
2.1	Begriffserklärung	25
2.2	Bestimmungsgemäße Verwendung	26
2.3	Wichtige Gefahrhinweise	26
2.4	Allgemeine Sicherheitshinweise	27
2.5	Sicherheit während des Betriebes	29
3.	Vorbereitung	31
3.1	Ladevorgang	31
3.2	Anschlussleitung verstauen	32
4.	Bedienung	32
4.1	Ein- und Ausschalten	32
4.2	Kammaufsatz	32
5.	Reinigung und Pflege	33
6.	Was tun, wenn	35
7.	Entsorgung	36
8.	Technische Daten	37
9.	2 Jahre Gewährleistung	38

Herzlichen Dank

für den Kauf der **Exacta/Isis**, der neuen Schermaschine von Aesculap.

Sie entspricht dem neuesten Stand der Technik, ist innovativ und designorientiert. Bei der Entwicklung der Schermaschine wurden die Anforderungen an einen Profi-Trimmer berücksichtigt. Die Schermaschine ist besonders zum präzisen Schneiden der Haarkonturen geeignet.

Neben einer optimalen Schneidleistung bietet Ihnen die **Exacta/Isis**:

- geringes Gewicht
- einen vibrationsarmen und leisen Motor
- Akkubetrieb
- Schnellladung innerhalb einer Stunde
- 4-Stufen-Schnittlängenverstellung mit Kammaufsatz
- Kabeldepot

Wir wünschen Ihnen viel Freude beim Arbeiten mit der Schermaschine.

Ihre
Aesculap Suhl GmbH

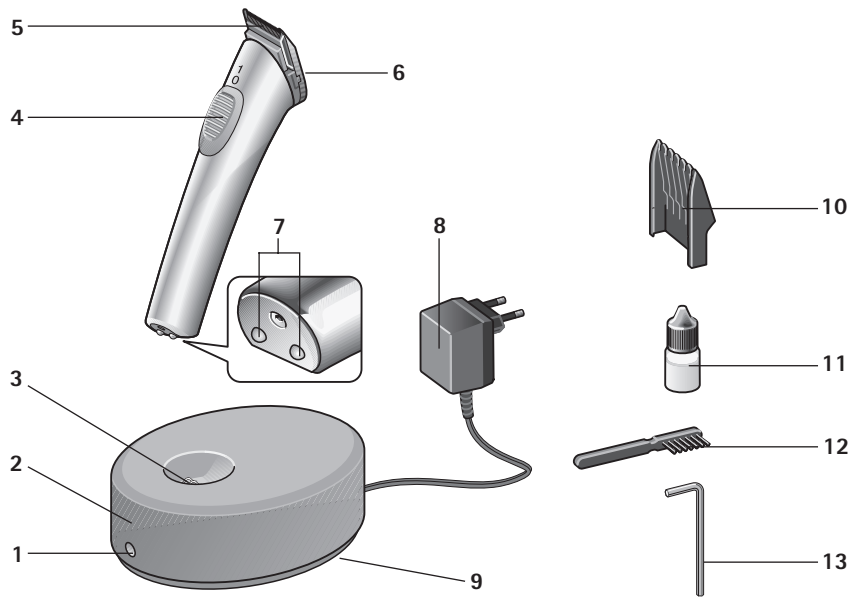

1. Bezeichnung der Teile

- 1 Ladeanzeige
- 2 Ladestation
- 3 Ladekontakte
- 4 Ein-/Ausschalter
- 5 Scherkopf
- 6 Befestigungsschraube Scherkopf
- 7 Ladekontakte des Gerätes
- 8 Steckernetzgerät
- 9 Kabeldepot
- 10 Kammaufsatz
- 11 Ölflasche
- 12 Reinigungspinsel
- 13 Innensechskantschlüssel (im Boden der Ladestation)

2. Sicherheit

Bitte lesen Sie die Gebrauchsanweisung, besonders das Kapitel "Sicherheit" sorgfältig durch, **bevor** Sie die Schermaschine in Betrieb nehmen. So schützen Sie sich vor möglichen Gefahren und das Gerät vor Schäden durch Fehlbedienung.

Bewahren Sie diese Gebrauchsanweisung zum späteren Nachlesen auf. Bei Weitergabe des Gerätes geben Sie bitte auch diese Gebrauchsanweisung mit.

2.1 Begriffserklärung

In dieser Gebrauchsanweisung finden Sie die folgenden Begriffe:



GEFAHR

Hohes Risiko. Missachtung der Warnung kann schwere Verletzungen verursachen.



WARNUNG

Mittleres Risiko. Missachtung der Warnung kann einen Sachschaden verursachen.

HINWEIS

Geringes Risiko. Hinweise, die Sie beim Umgang mit dem Gerät beachten sollten.

2.2 Bestimmungsgemäße Verwendung

- Die Schermaschine wird zum Trimmen von Kleintieren verwendet.
- Das Gerät ist nur für den Gebrauch in Innenräumen ausgelegt! Nicht außerhalb der Räumlichkeiten (Garten, Terrasse etc.) in Betrieb nehmen!
- Das Gerät wurde für den professionellen Einsatz im Grooming-Salon und in der Tierarztpraxis entwickelt. Unter Beachtung der Sicherheitshinweise ist auch ein Einsatz zu Hause möglich.

2.3 Wichtige Gefahrhinweise



Gefahr eines elektrischen Schlages!

- Das Gerät darf niemals in der Badewanne, Dusche, über einem gefüllten Waschbecken / sonstigen Gefäß aufgeladen oder betrieben werden.



- Halten Sie das Gerät, die Ladestation und die Anschlussleitung von Feuchtigkeit, Wasser und anderen Flüssigkeiten fern und bedienen Sie es nicht mit nassen Händen.

- Das Gerät, die Ladestation und die Anschlussleitung nicht unter Wasser tauchen oder unter fließendem Wasser abspülen.
- Sollte das Gerät ins Wasser gefallen sein, darf es danach nicht wieder benutzt werden.
- Einen zusätzlichen Schutz bietet der Einbau einer **Fehlerstromschutzeinrichtung**, mit einem Nennauslösestrom von weniger als 30 mA, in der Hausinstallation. Wir empfehlen Ihnen, die Stromkreise von Ihrem Elektrofachmann mit einer FI-Schutzschaltung absichern zu lassen.



WARNUNG werden!

Nach ausgedehntem Gebrauch kann der Scherkopf heiß

Hinweis

Die Haarschneidemaschine darf nur mit einem Netzteil entsprechend den Angaben auf dem Typenschild betrieben werden.

2.4 Allgemeine Sicherheitshinweise



- Nehmen Sie das Gerät niemals in Betrieb, wenn:
 - das Gerät, die Ladestation oder die Anschlussleitung beschädigt ist.
 - der Scherkopf beschädigt oder angebrochen ist, da die Haut verletzt werden kann.
 - das Gerät gefallen ist, sichtbare Schäden aufweist oder die Funktionsweise eingeschränkt ist.
 - das Gerät so beschädigt ist, dass elektrische Teile freiliegen.

In jedem Fall sofort das Gerät vom Netz trennen und den technischen Kundendienst informieren!

- Überprüfen Sie, ob die Netzspannung mit der auf dem Typenschild angegebenen Spannung übereinstimmt.

- Gerät nur mit Original-Netzteil betreiben.
Hat das Gerät die Markierung  T10, kann jedes Netzteil des Modells T10 verwendet werden.

Dieses Gerät kann von **Kindern** ab 8 Jahren und darüber sowie von Personen mit verringerten physischen, sensorischen oder mentalen Fähigkeiten oder Mangel an Erfahrung und Wissen benutzt werden, wenn sie beaufsichtigt oder bezüglich des sicheren Gebrauchs des Geräts unterwiesen wurden und die daraus resultierenden Gefahren verstehen. **Kinder** dürfen nicht mit dem Gerät spielen. **Reinigung und Benutzer-Wartung** dürfen nicht von **Kindern** ohne Beaufsichtigung durchgeführt werden.

- Kinder sollten beaufsichtigt werden, um sicherzustellen, dass sie nicht mit dem Gerät spielen. Achten Sie darauf, dass sich Kinder nicht am Scherkopf verletzen. Bewahren Sie das Gerät für Kinder unzugänglich auf.
- Halten Sie ebenfalls das Verpackungsmaterial, wie z. B. Folien, von Kindern fern.
- Legen Sie die Anschlussleitung so, dass niemand darüber stolpert oder darauf tritt!
- Schützen Sie die Anschlussleitung vor Beschädigungen. Ziehen Sie niemals an der Anschlussleitung. Fassen Sie das Steckernetzgerät an, wenn Sie dieses aus der Steckdose ziehen. Halten Sie die Leitung von heißen Oberflächen fern. Überprüfen Sie die Anschlussleitung regelmäßig auf Beschädigungen.
- Setzen Sie das Gerät nicht längere Zeit Temperaturen unter 0 °C oder über +40 °C aus. Vermeiden Sie direkte Sonneneinstrahlung.
- Um eine Gefährdung zu vermeiden, dürfen Reparaturen nur vom autorisierten Aesculap-Kundendienst ausgeführt werden. Dies gilt auch für den Austausch des Akkus.

- Wenn die Anschlussleitung des Gerätes beschädigt wird, muss sie durch den Hersteller oder seinen Kundendienst oder ähnlich qualifizierte Personen ersetzt werden, um eine Gefährdung zu vermeiden.
- Gerät zur Wartung und zum Teiletausch von der Stromversorgung trennen.
- Der Scherkopf darf nicht zerlegt werden.

2.5 Sicherheit während des Betriebes



GEFAHR

Greifen Sie beim eingeschalteten Gerät nicht in oder an den Scherkopf.

- Für einwandfreien Betrieb muss der Scherkopf regelmäßig gereinigt und an den entsprechenden Stellen geölt werden (siehe "Reinigung und Pflege" auf Seite 33).
- Das Gerät muss ausgeschaltet sein, wenn:
 - Sie das Gerät aus der Hand legen, z. B. um es aufzuladen oder wenn Sie kurzzeitig den Schneidevorgang unterbrechen.
 - Sie den Kammaufsatz aufstecken oder abnehmen.
 - Das Gerät gereinigt oder geölt werden soll.
- Verwenden Sie die Schermaschine nur zusammen mit den Original-Zubehörteilen (Ladestation, Kammaufsatz etc.).
- Versuchen Sie niemals mit spitzen Gegenständen (z. B. mit einem Stielkamm) Staub oder Fremdkörper aus dem Geräteinneren zu entfernen.

HINWEIS

Die Sicherheit von Aesculap-Elektrogeräten entspricht den anerkannten Regeln der Technik und dem Gerätesicherheitsgesetz.

Leuchtanzeigen wie LEDs oder IR-Licht überschreiten nicht die Laserklasse 1 nach IEC 825-1.

Nach heutigem Stand der Technik unterliegen Teile an elektrotechnischen Geräten in einem gewissen Maße einem zeitlich bedingten Verschleiß. Um eine einwandfreie Funktion und Sicherheit zu gewährleisten, empfehlen wir daher eine regelmäßige Überprüfung durch den Technischen Kundendienst von Aesculap Suhl GmbH.

Service-Adresse

Albert Kerbl GmbH
Felizenzell 9
84428 Buchbach / Germany

Phone: +49 8086 933-100

Fax: +49 8086 933-500

E-Mail: info@kerbl.com

www.kerbl.com

Weitere Service-Adressen erfahren Sie über die oben genannte Adresse.

3. Vorbereitung

3.1 Ladevorgang

Wenn das Gerät ausgeliefert wird, ist es noch nicht betriebsbereit.

Bevor Sie die Schermaschine an eine Steckdose anschließen, vergewissern Sie sich, dass die Netzspannung mit der auf dem Typenschild angegebenen Spannung übereinstimmt.

Vor dem ersten Gebrauch sollte das Gerät 2 Stunden geladen werden.

Ein "Überladen" des Gerätes ist nicht möglich.

HINWEIS

Wenn Sie neben der neuen Schermaschine auch das Vorgängermodell benutzen, können Sie das neue Gerät in der alten Ladestation aufladen (Ladezeit 16 Stunden) und/oder das alte Gerät in der neuen Ladestation aufladen (Ladezeit 16 Stunden).



- Stecken Sie das Steckernetzgerät **8** in eine Steckdose.
- Stellen Sie die Ladestation **2** auf eine ebene Fläche.
- Stellen Sie das Gerät in die Ladestation. Es positioniert sich von selbst und wird aufgeladen. Die rote Ladeanzeige **1** leuchtet immer, wenn der Ladestrom fließt. Achten Sie darauf, dass der Ein-/Ausschalter **4** beim Aufladen auf 0 steht.

Zur Erhaltung der Ladekapazität des Akkus empfehlen wir, den Akku gelegentlich bis zum Stillstand des Motors zu entladen.

3.2 Anschlussleitung verstauen

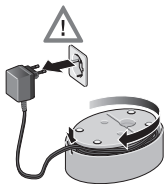

Wenn Sie nicht die volle Länge der Leitung benötigen, kann ein Teil der Anschlussleitung im Kabeldepot **9** verstaut werden.

- Ziehen Sie den Netzstecker.
- Drehen Sie die Ladestation um.
- Wickeln Sie das überschüssige Kabel um die Halterung im Boden und führen Sie das Kabel durch die kleine Aussparung im Gehäuse nach außen.

4. Bedienung

4.1 Ein- und Ausschalten



- Um das Gerät einzuschalten, schieben Sie den Ein-/Ausschalter **4** nach vorne.
- Um das Gerät auszuschalten, schieben Sie den Ein-/Ausschalter auf Position **0**.

4.2 Kammaufsatz



- Schalten Sie die Schermaschine aus und schieben Sie den Kammaufsatz auf den Scherkopf, bis er einrastet. Anschließend können Sie die Kleintierhaare wie gewohnt mit der Schermaschine schneiden.



- Der Kammaufsatz lässt sich auf 4 verschiedene Schnittlängen einstellen (ca. 3 bis 6 mm). Dazu schieben Sie ihn auf dem Scherkopf in die gewünschte Position.

Je weiter der Kammaufsatz eingeschoben wird, desto kürzer ist die Schnittlänge.

5. Reinigung und Pflege

Um die einwandfreie Funktion und volle Leistungsfähigkeit Ihrer Schermaschine sicherzustellen, reinigen und ölen Sie das Gerät regelmäßig.

Reinigen des Scherkopfes



WARNUNG

Beschädigung des Scherkopfes durch Demontage!

- Demontieren Sie keinesfalls den Scherkopf, da eine anschließende Montage nicht mehr möglich ist.

Bei regelmäßigem Gebrauch sollte der Scherkopf **5 einmal täglich** gründlich gereinigt werden.

- Schalten Sie das Gerät aus.
- Nehmen Sie ggf. den Kammaufsatz ab.
- Entfernen Sie die Haare mit dem Reinigungspinsel **12**.

Ölen des Scherkopfes

Um die gute Schneidleistung des Scherkopfes möglichst lange zu erhalten, muss der Scherkopf regelmäßig – **am besten täglich** – geölt werden.

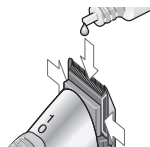

- Nehmen Sie ggf. den Kammaufsatz ab.
- Ölen Sie die Stellen, wo sich der obere und untere Teil des Scherkopfes berühren (siehe Abbildung).

Austauschen des Scherkopfes

Der Scherkopf ist ein Verschleißteil. Trotz guter Pflege wird die Schneidleistung nachlassen. Tauschen Sie den Scherkopf dann aus. Der Scherkopf kann einzeln als Ersatzteil beim Aesculap-Kundendienst bestellt werden (Adressen am Ende dieser Anleitung).



Beschädigung des Gehäuses beim Anschrauben des Scherkopfes!

- Ziehen Sie die Schraube nicht zu fest an.

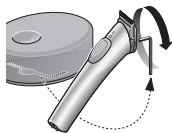

- Stellen Sie sicher, dass der Ein-/Ausschalter **4** in der Position 0 steht.
- Nehmen Sie den Innensechskantschlüssel **13** aus dem Boden der Ladestation, um die Schraube **6** des Scherkopfes zu lösen.



- Lösen Sie die Schraube ganz und nehmen Sie sie heraus.
- Drücken Sie mit dem Daumen den Scherkopf nach oben ab.
- Setzen Sie den neuen Scherkopf auf, bis er einrastet, und schrauben Sie ihn fest.

Beim Austauschen des Scherkopfes können Sie Haarreste im Innenraum mit dem Pinsel entfernen.

Reinigung des Gerätes

- Wischen Sie Ihr Gerät gelegentlich mit einem feuchten Tuch ab, anschließend trockenreiben.

Reinigung der Ladekontakte

Wenn die Ladekontakte **7** am Gerät oder die Ladekontakte **3** an der Ladestation verschmutzt sind, kann der Aufladevorgang unterbrochen oder behindert werden.

- Reinigen Sie die Kontakte mit einem in Alkohol oder Spiritus getauchten Wattebausch oder Tuch.

Pflege des NiMH-Akkus

Zur Erhaltung der Ladekapazität des Akkus empfehlen wir, den Akku gelegentlich bis zum Stillstand des Motors zu entladen.

Wenn der Akku leer ist (Stillstand des Motors), schalten Sie unbedingt den Ein-/Ausschalter auf 0 und stellen Sie das Gerät in die Ladestation.

- Achten Sie darauf, dass das Gerät nicht eingeschaltet wegelegt wird, wenn der Akku leer ist.
- Achten Sie darauf, dass das Gerät ausgeschaltet ist (Ein-/Ausschalter auf 0), wenn Sie es in die Ladestation stellen.

6. Was tun, wenn ...

... sich das Gerät nicht einschalten lässt?

- Ist der Akku leer? Schließen Sie das Steckernetzgerät der Ladestation an und laden Sie die Schermaschine auf.
- Ist der Scherkopf trocken? Der Scherkopf muss geölt werden. Gehen Sie vor, wie auf Seite 33 beschrieben.

... der Scherkopf "rupft"?

- Der Scherkopf muss geölt werden. Gehen Sie vor, wie auf Seite 33 beschrieben.

... beim Aufladen die Ladeanzeige nicht leuchtet?

- Reinigen Sie die Ladkontakte.
- Das Gerät steht eventuell nicht richtig auf der Ladestation. Positionieren Sie es richtig.
- Ist die Ladestation richtig angeschlossen?

... sich das Gerät von selbst abschaltet?

- Der Akku ist leer. Laden Sie die Schermaschine auf.

... sich der Akku nicht mehr aufladen lässt?

- Senden Sie das Gerät an Aesculap. Der Kundendienst baut einen neuen Akku ein und entsorgt den verb

7. Entsorgung



Dieses Elektrogerät verfügt über einen fest eingebauten Akkumulator.

HINWEIS

Vor dem Entsorgen des Geräts, muss der Akku entfernt werden!



- Schrauben Sie den Scherkopf ab.
- Hebeln Sie den Schaltknopf ab (siehe Abbildung).



- Schieben Sie das Innenteil heraus (siehe Abbildung).

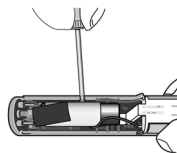
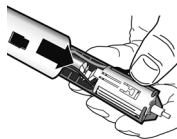

- Brechen Sie den Akku heraus (siehe Abbildung).
- Entsorgen Sie den Akku separat.

Soll das Elektrogerät nicht mehr verwendet werden, ist es bei der Verkaufsstelle oder bei der gesonderten Annahmestelle der zuständigen örtlichen öffentlichen Entsorgungseinrichtung (Recyclinghof, Wertstoffhof etc.) zurückzugeben.

Das Elektrogerät darf nicht in die Restabfalltonne gegeben werden.

Dies gilt auch für Elektrogeräte, die zuletzt im nicht-privaten Bereich, sondern z. B. in Gewerbe oder Handwerk, genutzt wurden. Soweit die Annahme von nicht privat genutzten Elektrogeräten von den zuständigen örtlichen öffentlichen Entsorgungseinrichtungen ausgeschlossen wurde, erteilt deren Abfallberatungsstelle Auskünfte über die umweltgerechte Entsorgung.

8. Technische Daten

Produkt	Exacta/Isis
Netzadapter	
Eingangsspannung	220-240 V ~ 50/60 Hz
Emissionsschalldruckpegel	LpA ≤ 70 dB(A)
Schwingungsgesamtwert	ah = 2,76 m/s ²
Aufsatz	1 Kammaufsatz
Abmessungen	140 x 30 x 36 mm
Gewicht	120 g



Technische Änderungen vorbehalten.

9. 2 Jahre Gewährleistung

Sehr geehrte Kundin, sehr geehrter Kunde,

herzlichen Dank, dass Sie sich für ein Produkt aus unserem Hause entschieden haben.

Der Name Aesculap steht seit Jahrzehnten für geprüfte Qualität und erstklassigen Service. Unseren Kunden bieten wir innovative und leistungsfähige Produkte.

Aesculap stellt hochwertige Geräte her und sichert Ihnen die Verwendung hochwertigen Materials und sorgfältiger Herstellung zu. Gerne möchten wir Sie darauf hinweisen, dass wir für Sachmängel unserer Produkte nicht haften, wenn diese durch unsachgemäßen Gebrauch, normalen Verschleiß oder dadurch entstehen, dass das Produkt unsachgemäß verwendet wird oder nicht passende oder nicht einwandfrei funktionierende Fremdprodukte eingesetzt werden.

Teile, die typischerweise dem Verschleiß unterliegen, und für die wir deshalb nicht haften, sind der Akku und der Scherkopf. Ebenfalls ausgenommen sind Sachmängel, die den Wert oder die Funktion nicht oder nur unerheblich beeinflussen.

Sollten wir im Rahmen unserer Gewährleistung haften, behalten wir uns vor, das Produkt zu reparieren oder auszutauschen.

Service-Adressen

Albert Kerbl GmbH
Felizenzell 9
84428 Buchbach / Germany

Phone: +49 8086 933-100
Fax: +49 8086 933-500
E-Mail: info@kerbl.com
www.kerbl.com

Weitere Service-Adressen erfahren Sie über die oben genannte Adresse.

Sommaire

1.	Désignation des pièces	43
2.	Sécurité.....	43
2.1	Explication des termes.....	43
2.2	Utilisation conforme	44
2.3	Avertissements importants	44
2.4	Consignes de sécurité générales.....	45
2.5	Sécurité durant le fonctionnement	47
3.	Préparation.....	49
3.1	Mise en charge.....	49
3.2	Rangement du câble de raccordement.....	50
4.	Utilisation.....	50
4.1	Mise en marche/arrêt	50
4.2	Guide de coupe	50
5.	Nettoyage et entretien	51
6.	Que faire si	53
7.	Evacuation	54
8.	Caractéristiques techniques	55
9.	2 ans de garantie.....	56

Tous nos remerciements

pour l'achat de la **Exacta/Isis**, la tondeuse professionnelle de Aesculap.

Elle correspond aux toutes dernières nouveautés techniques, est innovante et affiche un design moderne. La conception de la tondeuse a tenu compte des exigences que doit remplir une tondeuse professionnelle. La tondeuse est particulièrement adaptée pour couper de manière précise les contours des cheveux.

Outre une puissance de coupe optimale, la tondeuse se caractérise par :

- un poids faible
- un moteur pauvre en vibrations et silencieux
- un fonctionnement sur batterie
- charge rapide en une heure
- un réglage de la longueur de coupe sur 4 niveaux et avec un guide de coupe
- un enrouleur de câble

Nous vous souhaitons beaucoup de plaisir à utiliser la tondeuse.

Cordialement,
Aesculap Suhl GmbH

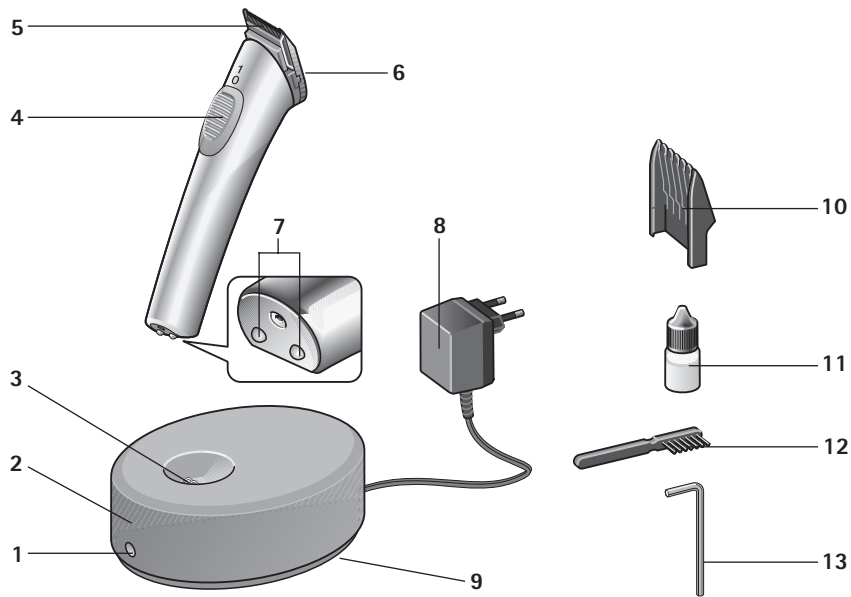

1. Désignation des pièces

- 1 Voyant de charge
- 2 Chargeur
- 3 Contacts de charge
- 4 Interrupteur marche/arrêt
- 5 Tête du couteau
- 6 Vis de fixation tête du couteau
- 7 Contacts de charge de l'appareil
- 8 Alimentation enfichable
- 9 Enrouleur de câble
- 10 Guide de coupe
- 11 Flacon d'huile
- 12 Pinceau de nettoyage
- 13 Clé à six pans creux (dans le socle du chargeur)

2. Sécurité

Veillez lire attentivement la notice d'utilisation et en particulier le chapitre « Sécurité » **avant** d'utiliser la tondeuse. Vous vous protégerez ainsi d'éventuels dangers et vous éviterez toute détérioration de l'appareil due à une mauvaise utilisation.

Conservez cette notice d'utilisation pour pouvoir la relire ultérieurement. Si vous cédez l'appareil à un tiers, donnez-lui cette notice également.

2.1 Explication des termes

Vous rencontrerez les termes suivants dans la présente notice d'utilisation :



DANGER

Risque important. Le nonrespect de l'avertissement peut provoquer des blessures graves.



AVERTISSEMENT

Risque moyen. Le non-respect de l'avertissement peut provoquer un dommage matériel.

REMARQUE

Risque faible. Remarques dont il faut tenir compte en maniant l'appareil.

2.2 Utilisation conforme

- La tondeuse doit être utilisée pour couper les poils des petits animaux.
- L'appareil ne doit être utilisé qu'à l'intérieur ! Ne le mettez pas en service à l'extérieur du salon (jardin, terrasse, etc.) !
- L'appareil a été développé pour l'application dans des salons de soin et chez le vétérinaire. En tenant compte des consignes de sécurité, il est possible également d'utiliser l'appareil à la maison.

2.3 Avertissements importants**Risque d'électrocution !**

- L'appareil ne doit jamais être utilisé ou rechargé dans la baignoire, la douche, au-dessus d'un lavabo ou d'un récipient rempli.



- Maintenez l'appareil, le chargeur et le câble de raccordement à distance d'endroits humides, de l'eau et d'autres liquides et ne l'utilisez pas avec des mains humides.

- N'immergez jamais l'appareil, le chargeur et le câble de raccordement sous l'eau ou ne les rincez jamais sous l'eau courante.
- Si l'appareil venait à tomber dans l'eau, il ne doit pas être réutilisé.
- L'intégration dans votre installation électrique d'un **dispositif de protection contre les courts-circuits** avec un courant nominal de déclenchement de 30 mA maximum fournira une protection supplémentaire. Nous vous recommandons de faire installer par un électricien un circuit de protection à déclenchement par courant de défaut afin de protéger les circuits électriques de votre salon.



AVERTISSEMENT

En cas d'utilisation prolongée, la tête de lame peut devenir très chaude!

REMARQUE

La tondeuse à cheveux ne doit fonctionner qu'à l'aide du bloc d'alimentation correspondant aux caractéristiques mentionnées sur la plaque signalétique.

2.4 Consignes de sécurité générales



- Ne mettez jamais l'appareil en service lorsque :
 - l'appareil, le chargeur ou le câble de raccordement est endommagé.
 - la tête du couteau est endommagée ou ébréchée, car elle risque de blesser la peau.
 - l'appareil est tombé, présente des dégâts visibles ou lorsque son fonctionnement est altéré.
 - l'appareil est tellement endommagé que des pièces électriques sont à nu.
- Il faut dans tous les cas le débrancher immédiatement et informer le service technique après-vente !
- Vérifiez si la tension du secteur correspond à la tension indiquée sur la plaque signalétique.

- Cet appareil ne doit être utilisé qu'avec le bloc d'alimentation d'origine.

Si l'appareil porte le marquage  T10, il est possible d'utiliser les blocs d'alimentation de modèle T10.

Cet appareil peut être utilisé par des enfants à partir de 8 ans ainsi que par des personnes dont les capacités physiques, sensorielles ou mentales sont limitées, ou qui manquent d'expérience et de connaissances si on les surveille ou qu'on leur a appris à manipuler l'appareil de manière sûre et qu'ils comprennent les dangers potentiels. Les enfants ne doivent pas jouer avec l'appareil. Le nettoyage et les procédures d'entretien ne doivent pas être effectués par des enfants sans surveillance.

- Veillez à ce que les enfants ne jouent pas avec l'appareil. Veiller à ce que les enfants ne blessent pas sur la tête du couteau. Ne gardez pas l'appareil à portée de main des enfants.
- Tenez également à l'écart des enfants le matériel d'emballage, tels que les films protecteurs.
- Posez le câble d'alimentation de manière à ce que personne ne trébuche ou ne marche dessus !
- Protégez le câble d'alimentation des détériorations. Ne tirez jamais sur le câble d'alimentation. Saisissez l'alimentation enfichable lorsque vous la retirez de la prise de courant. Tenez le câble à l'écart des surfaces chaudes. Vérifiez régulièrement que le câble de raccordement n'est pas endommagé.
- N'exposez pas l'appareil pendant de longues périodes à des températures inférieures à 0 °C ou supérieures à +40 °C. Évitez le rayonnement direct du soleil.
- Les réparations ne doivent être effectuées que par le service après-vente autorisé Aesculap afin d'éviter tout danger. Cela vaut également pour le remplacement de la batterie.

- Si le câble d'alimentation de l'appareil est endommagé, il doit être remplacé par le fabricant ou son S.A.V. ou un membre du personnel possédant les mêmes qualifications afin d'éviter tout danger.
- Toujours débrancher l'appareil pour procéder à l'entretien ou pour remplacer des pièces.
- La tête du couteau ne peut pas être démontée.

2.5 Sécurité durant le fonctionnement



DANGER

Lorsque l'appareil est sous tension, ne pas toucher à la tête du couteau.

- Pour garantir un fonctionnement parfait, la tête du couteau doit être régulièrement nettoyée et graissée aux endroits correspondants. (voir « Nettoyage et entretien » à la page 51).
- L'appareil doit être mis hors tension lorsque :
 - vous posez l'appareil, par ex. pour le recharger ou lorsque vous interrompez momentanément le processus de coupe.
 - vous placez ou enlevez le guide de coupe.
 - l'appareil doit être nettoyé ou graissé.
- Utilisez la tondeuse uniquement avec les accessoires d'origine (chargeur, guide de coupe, etc.).
- N'essayez jamais d'enlever de la poussière ou des corps étrangers de l'intérieur de l'appareil à l'aide d'objets pointus (par ex. un peigne à manche).

REMARQUE

La sécurité des appareils électriques de Aesculap est conforme aux règles reconnues de la technique et à la législation relative à la sécurité.

La classe des voyants lumineux tels que des DEL ou une lumière infrarouge n'est pas supérieure à la classe laser 1 conformément à la norme IEC 825-1.

Selon le niveau actuel de la technique, les pièces d'appareils électrotechniques sont soumises dans une certaine mesure à une usure due au temps. Nous recommandons par conséquent de faire effectuer un contrôle régulier par le service technique après-vente de la société Aesculap Suhl GmbH afin de garantir un fonctionnement parfait et la sécurité.

Adresses de service

Albert Kerbl GmbH
Felizenzell 9
84428 Buchbach / Germany

Phone: +49 8086 933-100
Fax: +49 8086 933-500
E-Mail: info@kerbl.com
www.kerbl.com

Pour obtenir d'autres adresses de service, contactez l'adresse ci-dessus.

3. Préparation

3.1 Mise en charge

Lorsque l'appareil est livré, il n'est pas encore prêt à fonctionner.

Avant de raccorder la tondeuse à une prise de courant, veuillez-vous assurer que la tension du secteur correspond à la tension indiquée sur la plaque signalétique.

Avant la première utilisation, l'appareil doit être chargé pendant 2 heures.

L'appareil ne peut pas recevoir une « charge excessive ».

REMARQUE

Lorsque vous utilisez en plus de la nouvelle tondeuse également l'ancien modèle, vous pouvez charger le nouvel appareil dans l'ancienne station de charge (durée de charge 16 heures) ou charger l'ancien appareil dans la nouvelle station de charge (durée de charge 16 heures).



- Branchez l'alimentation enfichable **8** dans une prise de courant.
- Posez le chargeur **2** sur une surface plane.
- Posez l'appareil dans le chargeur. Il se positionne automatiquement et le chargement de la batterie commence. Le voyant rouge de charge **1** est toujours allumé lorsque le courant de charge circule. Veillez à ce que l'interrupteur marche/arrêt **4** soit sur 0 lors de la charge.

Pour conserver la capacité de charge de la batterie, nous vous recommandons de décharger de temps en temps complètement la batterie jusqu'à l'arrêt du moteur.

3.2 Rangement du câble de raccordement

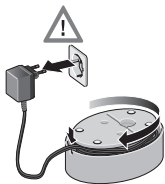

Si vous n'avez pas besoin de toute la longueur du câble, vous pouvez dissimuler une partie du câble de raccordement autour de l'enrouleur de câble 9.

- Débranchez le connecteur secteur.
- Tournez le chargeur.
- Enroulez le câble excédentaire autour du support du socle et guidez le câble vers l'extérieur par l'ouverture dans le boîtier.

4. Utilisation

4.1 Mise en marche/arrêt



- Pour mettre l'appareil sous tension, poussez l'interrupteur marche/arrêt 4 vers l'avant.
- Pour mettre l'appareil hors tension, poussez l'interrupteur marche/arrêt sur la position 0.

4.2 Guide de coupe



- Mettez la tondeuse hors tension et insérez le guide de coupe sur la tête du couteau jusqu'à ce qu'il s'enclenche.

Vous pouvez ensuite continuer à couper les poils avec la tondeuse comme d'habitude.



- Le guide de coupe a 4 longueurs de coupe différentes (env. 3 à 6 mm). Pour cela, mettez la tête du couteau dans la position souhaitée.

La longueur de la coupe sera d'autant plus courte que vous poussez le guide de coupe plus loin.

5. Nettoyage et entretien

Pour garantir un fonctionnement parfait et un rendement optimal de votre tondeuse, nettoyez et graissez l'appareil régulièrement.

Nettoyage de la tête du couteau



AVERTISSEMENT

Tout démontage risque d'endommager la tête de coupe!

- Ne démonter en aucun cas la tête de coupe : il ne serait plus possible de la remonter ensuite.

En cas d'utilisation régulière, la tête du couteau **5** doit être nettoyée soigneusement **une fois par jour**.

- Mettez l'appareil hors tension.
- Le cas échéant, enlevez le guide de coupe.
- Enlevez les cheveux à l'aide du pinceau de nettoyage **12**.

Graissage de la tête du couteau

Afin de garantir aussi longtemps que possible une bonne qualité de coupe de la tête du couteau, il est nécessaire de la graisser régulièrement, **si possible tous les jours**.

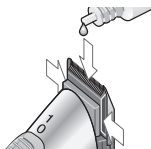

- Le cas échéant, enlevez le guide de coupe.
- Huiler les endroits où la partie supérieure et la partie inférieure de la tête du couteau se touchent (voir illustration).

Remplacement de la tête du couteau

La tête du couteau est une pièce d'usure. Même si elle est bien entretenue, elle finit par s'user. Remplacez alors la tête du couteau. La tête du couteau peut être commandée séparément comme pièce de rechange auprès du service après-vente de Aesculap (adresses à la fin de cette notice d'utilisation).



AVERTISSEMENT

Risque d'endommagement du boîtier lors du revissage de la tête de coupe!

➤ Ne pas serrer la vis trop fermement.

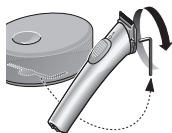

➤ Assurez-vous que l'interrupteur marche/arrêt 4 soit sur la position « 0 ».

➤ Retirez la clé à six pans creux 13 du socle du chargeur pour dévisser la vis 6 de la tête du couteau.

➤ Dévissez complètement la vis et enlevez-la.



➤ Enlevez la tête du couteau en exerçant une pression vers le haut avec le pouce.

➤ Insérez la nouvelle tête du couteau jusqu'à ce qu'elle s'enclenche et vissez-la à fond.

Lors du remplacement de la tête du couteau, vous pouvez enlever les résidus de cheveux se trouvant dans l'appareil à l'aide du pinceau.

Nettoyage de l'appareil

➤ Essuyez de temps en temps votre appareil avec un chiffon humide, séchez-le ensuite.

Nettoyage des contacts de charge

Lorsque les contacts de charge 7 sur l'appareil ou les contacts de charge 3 sur le chargeur sont encrassés, la mise en charge peut être interrompue ou entravée.

➤ Nettoyez les contacts à l'aide d'un coton-tige ou d'un chiffon imbibé d'alcool ou d'alcool à brûler.

Entretien de la batterie NiMH

Pour conserver la capacité de charge de la batterie, nous vous recommandons de décharger de temps en temps complètement la batterie jusqu'à l'arrêt du moteur.

Lorsque la batterie est déchargée (arrêt du moteur), positionnez impérativement l'interrupteur marche/arrêt 4 sur « 0 » et posez l'appareil sur le chargeur.

- Veillez à ce que l'appareil ne soit pas rangé sous tension lorsque la batterie est déchargée.
- Veillez à ce que l'appareil soit mis hors tension (interrupteur marche/arrêt en position « 0 »), lorsque vous le posez sur le chargeur.

6. Que faire si ...

... il est impossible de mettre l'appareil en marche ?

- La batterie est-elle déchargée ? Raccordez l'alimentation enfichable du chargeur et mettez la tondeuse en charge.
- La tête du couteau est-elle sèche ? La tête du couteau doit être graissée. Procédez comme décrit à la page 51.

... la tête du couteau « coince » ?

- La tête du couteau doit être graissée. Procédez comme décrit à la page 51.

... lorsque l'appareil est en charge, le voyant de charge ne s'allume pas ?

- Nettoyez les contacts de charge.
- L'appareil n'est peut-être pas posé correctement sur le chargeur. Positionnez-le correctement.
- Le chargeur est-il raccordé correctement ?

... l'appareil s'éteint automatiquement ?

- La batterie est déchargée. Mettez la tondeuse en charge.

... la batterie ne peut plus être rechargée ?

- Retournez l'appareil à Aesculap. Le service après-vente insérera une nouvelle batterie et éliminera la batterie usagée en respectant l'environnement.

... l'appareil ne s'allume plus ?

- La tête de lame est encrassée/collée ? Dévissez la tête de lame.
- Vérifiez si la machine fonctionne.
 - Si oui, nettoyez et graissez la tête de lame, voir "Nettoyage et entretien" à partir de la page 51.
 - Si non, envoyez la machine au service de réparation Aesculap.

7. Evacuation



Cet appareil électrique est équipé d'un accumulateur intégré.

REMARQUE

L'accu doit être retiré avant l'évacuation de l'appareil!



- Dévissez la tête du couteau.
- Soulever le bouton interrupteur (voir l'illustration).



- Faire sortir la pièce intérieure (voir l'illustration).

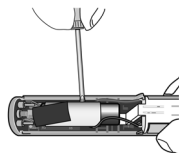
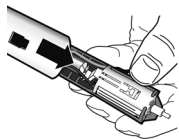

- Sortir l'accu en brisant la fixation (voir l'illustration).
- Evacuer l'accu séparément.

Si l'appareil électrique ne doit plus être utilisé, il faut le restituer au point de vente ou au point de collecte spécial du système public local d'évacuation des déchets (déchetterie, centre de recyclage, etc.).

L'appareil électrique ne doit en aucun cas être jeté avec les déchets ménagers.

Ceci vaut également pour les appareils électriques utilisés non pas par des particuliers, mais par exemple dans le commerce et l'artisanat. Si la prise en charge des appareils électriques d'usage privé n'est pas refusée par les centres publics locaux d'évacuation des déchets, ceux-ci fournissent des recommandations sur une évacuation respectueuse de l'environnement.

8. Caractéristiques techniques

Produit	Exacta/Isis
Adaptateur secteur	
Tension d'entrée	220-240 V ~ 50/60 Hz
Niveau de pression acoustique des émissions	LpA ≤ 70 dB(A)
Valeur totale d'oscillation	ah = 2,76 m/s ²
Guide	1 guide de coupe
Dimensions	140 x 30 x 36 mm
Poids	120 g



Sous réserves de modifications techniques.

9. 2 ans de garantie

Chère cliente, cher client,

Nous vous remercions d'avoir acheté l'un de nos produits.

La marque Aesculap est synonyme depuis des décennies de qualité contrôlée et de service remarquable. Nous offrons à nos clients des produits innovants et performants. Aesculap fabrique des appareils de qualité supérieure et vous garantit l'utilisation de matériaux de qualité supérieure ainsi qu'une fabrication soignée. Nous tenons à souligner que nous ne sommes pas responsables des défauts de nos produits s'ils résultent d'une utilisation incorrecte, d'une usure normale ou du fait que le produit est utilisé de manière inappropriée ou que des produits d'autres marques ne fonctionnant pas parfaitement ou non adéquats sont utilisés.

Les pièces qui subissent généralement une usure et pour lesquelles nous ne donnons donc pas de garantie sont l'accu et la tête de tonte. Les défauts qui n'influencent pas ou très peu la valeur ou le fonctionnement de l'appareil sont également exclus.

Si notre responsabilité est engagée dans le cadre de notre garantie, nous nous réservons le droit de réparer ou de remplacer le produit.

Adresses de service

Albert Kerbl GmbH
Felizenzell 9
84428 Buchbach / Germany

Phone: +49 8086 933-100
Fax: +49 8086 933-500
E-Mail: info@kerbl.com
www.kerbl.com

Pour obtenir d'autres adresses de service, contactez l'adresse ci-dessus.

Índice

1.	Denominación de las piezas	61
2.	Seguridad	61
2.1	Explicación de definiciones.....	61
2.2	Uso conforme a lo previsto	62
2.3	Advertencias importantes	62
2.4	Instrucciones de uso generales	63
2.5	Seguridad durante el uso	65
3.	Preparación.....	67
3.1	Proceso de carga	67
3.2	Guardar el cable de conexión	68
4.	Manejo	68
4.1	Conexión y desconexión	68
4.2	Peine guía.....	68
5.	Limpieza y cuidado	69
6.	¿Qué hacer cuando	71
7.	Eliminación de residuos.....	72
8.	Datos técnicos	73
9.	2 años de garantía.....	74

Muchas gracias

por la compra de **Exacta/Isis**, la máquina profesional de Aesculap.

La máquina corresponde al estado más reciente de la técnica, es innovador y diseño vanguardista. En el desarrollo se tuvieron en cuenta las necesidades que se plantean hacia una máquina profesional.

La máquina es particularmente apta para el corte preciso de contornos en el cabello.

Además de un óptimo rendimiento de corte, el **Exacta/Isis** ofrece:

- peso reducido
- un motor silencioso que produce pocas vibraciones
- funcionamiento con batería
- carga rápida en una hora
- regulación de la longitud de corte en 4 escalones con peine guía
- depósito de cable

Esperamos que disfrute del trabajo con la máquina.

Atentamente,
Aesculap Suhl GmbH

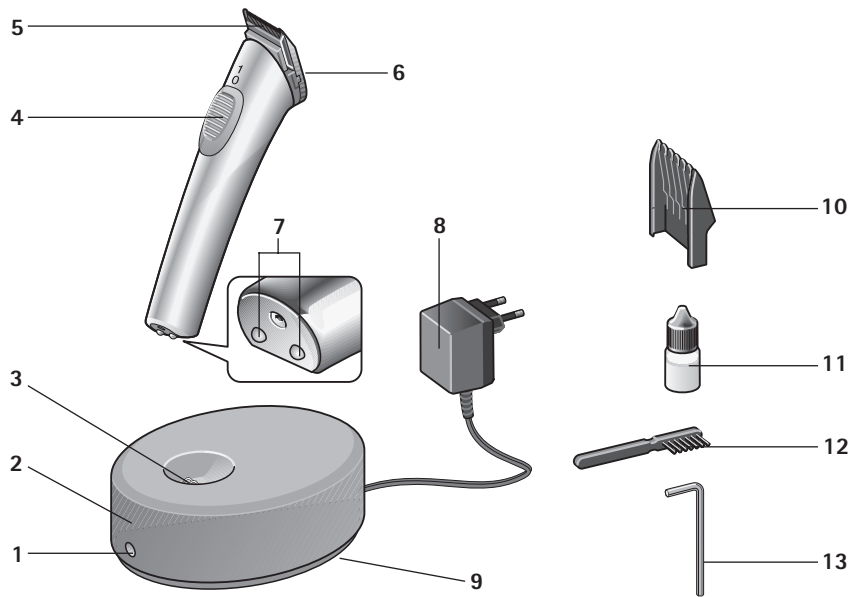

1. Denominación de las piezas

- 1 Indicador de carga
- 2 Estación de carga
- 3 Contactos de carga
- 4 Interruptor Encendido/Apagado
- 5 Cabezal de corte
- 6 Tornillo de fijación cabezal de corte
- 7 Contactos de carga de la máquina
- 8 Bloque de alimentación enchufable
- 9 Depósito para el cable
- 10 Peine guía
- 11 Frasco de aceite
- 12 Pincel de limpieza
- 13 Llave Allen (en la base de la estación de carga)

2. Seguridad

Sírvase leer atentamente las instrucciones de manejo, especialmente el capítulo "Seguridad", **antes** de poner en servicio la máquina. De este modo se protegerá contra posibles peligros y a la máquina contra daños por un manejo erróneo.

Conserve estas instrucciones de manejo para consultas posteriores. Si presta a la máquina a otras personas, entérgueles también las instrucciones de manejo.

2.1 Explicación de definiciones

En estas instrucciones de uso encontrará las siguientes definiciones:



Alto riesgo. Si no se tiene en cuenta la advertencia, pueden producirse graves lesiones.



Riesgo medio. Si no se tiene en cuenta la advertencia, la máquina puede averiarse.

NOTA

Riesgo leve. Instrucciones que deben tenerse en cuenta al manejar la máquina.

2.2 Uso conforme a lo previsto

- La máquina se debe utilizar únicamente para arreglar los cabellos de los animales pequeños.
- La máquina está prevista sólo para ser usada en recintos interiores. ¡No se debe poner en servicio en el exterior (jardín, terraza, etc.)!
- Esta máquina ha sido desarrollada para el uso profesional en los peluquerías de animales y en los consultorios veterinarios. Teniendo en cuenta las instrucciones de seguridad, también es posible su uso en el ámbito doméstico.

2.3 Advertencias importantes



¡Peligro de descarga eléctrica!

- La máquina no se debe manejar nunca en la bañera, en la ducha, encima de un lavabo lleno u otro recipiente.



- Mantenga la máquina, la estación de carga y el cable de conexión alejados de la humedad, el agua y otros líquidos y no lo maneje con las manos húmedas.

- La máquina, la estación de carga y el cable de conexión no se deben sumergir en agua ni aclarar bajo agua corriente.
- En caso de que la máquina se hubiera caído al agua, no se permite volver a utilizarla.
- Puede conseguir una protección adicional instalando un **dispositivo de protección de corriente de defecto** con una intensidad de disparo nominal de menos de 30 mA en la instalación doméstica. Le recomendamos hacer asegurar los circuitos por su electricista mediante un circuito protector de FI.



ADVERTENCIA

Tras un uso prolongado, podría calentarse el cabezal de afeitado.

IMPORTANTE

La máquina cortapelo solo se puede utilizar con una fuente de alimentación conforme a los datos indicados en la placa de características.

2.4 Instrucciones de uso generales



PELIGRO

- No ponga nunca la máquina en marcha si:
 - la máquina, la estación de carga o el cable de conexión están defectuosos.
 - el cabezal de corte está defectuoso o roto, dado que se pueden producir lesiones en la piel.
 - la máquina se ha caído, muestra daños visibles o el funcionamiento está limitado.
 - la máquina está tan dañada que hay elementos eléctricos al descubierto.

En tal caso, desconéctela enseguida de la red eléctrica e informe al Servicio postventa.

- Compruebe si la tensión de red coincide con la tensión indicada en la placa de características.

- Emplear el dispositivo solo con la fuente de alimentación original.

Si el dispositivo tiene la marca  T10, se puede emplear cualquier fuente de alimentación del modelo T10.

Los niños mayores de 8 años y las personas con sus capacidades físicas, sensoriales o mentales mermadas o con falta de experiencia y conocimientos, solo pueden emplear el dispositivo bajo la supervisión si han sido instruidos sobre el empleo seguro del dispositivo y sobre los peligros derivados. Los niños no podrán jugar con el dispositivo. Los niños no podrán realizar la limpieza ni el **mantenimiento del usuario** sin supervisión.

- Los niños no se deberían dejar sin supervisión, impidiendo que jueguen con la máquina. Asegúrese de que los niños no se pueden lesionar con el cabezal de corte. Guarde la máquina fuera del alcance de los niños.
- Asimismo, mantenga apartado de los niños el material de embalaje, como, p. ej., las hojas.
- ¡Tienda el cable de conexión de modo que nadie lo pueda pisar ni tropezar con él!
- Proteja el cable de conexión para evitar averiarlo. No tire nunca del cable de conexión. Para sacarlo de la toma de corriente, agarre el bloque de alimentación enchufable. Mantenga el cable alejado de superficies calientes. Compruebe el cable de conexión regularmente con respecto a daños.
- No exponga la máquina de forma prolongada a temperaturas inferiores a 0 °C o superiores a +40 °C. Evite la radiación solar directa.
- Para evitar peligros, las reparaciones deben ser realizadas únicamente por el Servicio postventa autorizado de Aesculap. Lo anterior vale también cuando es necesario cambiar la batería.

- En caso de defecto del cable de conexión de la máquina, debe ser cambiado por el fabricante o su Servicio postventa, o por personas con una cualificación similar para evitar peligros.
- Desconectar el dispositivo de la alimentación para realizar el mantenimiento o para sustituir piezas.
- No se permite desmontar el cabezal de corte.

2.5 Seguridad durante el uso



PELIGRO

No toque ni introduzca las manos en el cabezal de corte cuando la máquina está funcionando.

- Para un perfecto funcionamiento, el cabezal de corte debe limpiarse regularmente y lubricarse en los correspondientes puntos (ver "Limpieza y cuidado" en página 69).
- La máquina tiene que estar desconectada cuando:
 - deposita la máquina, p. ej. para cargarlo o interrumpir brevemente el proceso de corte.
 - enchufa o quita el peine guía.
 - se tiene que limpiar o lubricar la máquina.
- Utilice máquina sólo junto con los accesorios originales (estación de carga, peine guía, etc.).
- No intente nunca retirar el polvo u objetos que hayan caído dentro de la máquina utilizando objetos puntiagudos (un peine de mango, por ejemplo).

NOTA

La seguridad de las máquinas eléctricas Aesculap satisface las estipulaciones de las normas técnicas y de la legislación sobre seguridad de máquinas.

Los indicadores luminosos, tales como LED o luz infrarrojo, no sobrepasan la clase de láser 1 según IEC 825-1.

Conforme al estado actual de la técnica, las piezas de las máquinas electrotécnicas sufren cierto desgaste con el tiempo. Para lograr un funcionamiento y una seguridad perfectos, recomendamos someter la máquina a una revisión periódica efectuada por nuestro Servicio postventa de Aesculap Suhl GmbH.

Direcciones de servicio

Albert Kerbl GmbH
Felizenzell 9
84428 Buchbach / Germany

Phone: +49 8086 933-100
Fax: +49 8086 933-500
E-Mail: info@kerbl.com
www.kerbl.com

Las direcciones de servicio restantes puede enterar a través de la dirección mencionada arriba.

3. Preparación

3.1 Proceso de carga

En su estado de entrega, la máquina aún no está listo para el uso.

Antes de conectar la máquina a una caja de enchufe, cerciórese de que la tensión de la red corresponda a la tensión indicada en la placa de características.

Antes del primer uso, la máquina debe cargarse durante dos horas.

No es posible "sobrecargar" la máquina.

NOTA

Si sigue utilizando el modelo anterior a su nueva esquiladora, puede cargar la máquina nueva en el cargador antiguo (tiempo de carga 16 horas) y/o cargar la máquina antigua en el cargador nuevo (tiempo de carga 16 horas).



- Enchufe el bloque de alimentación enchufable **8** en una toma de corriente.
- Coloque la estación de carga **2** en una superficie plana.
- Coloque la máquina en la estación de carga. Se posiciona por sí mismo y se carga. El indicador de carga rojo **1** siempre está encendido cuando fluye la corriente de carga. Preste atención a que el interruptor Encendido/Apagado **4** se encuentre en 0 durante el proceso de carga.

Para mantener la capacidad de carga de la batería, recomendamos descargar la batería ocasionalmente hasta que se pare el motor.

3.2 Guardar el cable de conexión



Si no necesita toda la longitud del cable, se puede guardar una parte del cable de conexión en el depósito de cable **9**.

- Saque el enchufe de la caja de enchufe.
- Gire la estación de carga.
- Enrolle el cable que sobra alrededor del soporte en la base e introdúzcalo a través de la pequeña escotadura en la carcasa hacia el exterior.

4. Manejo

4.1 Conexión y desconexión



- Para conectar la máquina, deslice el interruptor Encendido/Apagado **4** hacia delante.
- Para desconectar la máquina, deslice el interruptor Encendido/Apagado a la posición **0**.

4.2 Peine guía



- Desconecte máquina y empuje el peine guía sobre el cabezal de corte hasta que enclave.
- A continuación, puede cortar como siempre los cabellos de animales pequeños con la máquina.



- El peine guía se puede ajustar a 4 distintas longitudes de corte (aprox. 3 a 6 mm). Para este fin, deslícelo en el cabezal de corte a la posición deseada.

Cuanto más se introduzca el peine guía, menor es la longitud de corte.

5. Limpieza y cuidado

Para asegurar el perfecto funcionamiento y el pleno rendimiento de su máquina, limpie y lubrique la máquina regularmente.

Limpieza del cabezal de corte



ADVERTENCIA

Podrían producirse daños en el cabezal de corte si este se desmonta.

- No desmonte de ningún modo el cabezal de corte, ya que no será posible volver a montarlo posteriormente.

En caso de uso regular, el cabezal de corte se debería limpiar a fondo **5 una vez al día**.

- Desconecte la máquina.
- Retire el peine guía.
- Elimine el cabello con el pincel de limpieza 12.

Lubricación del cabezal de corte

Para conservar durante el máximo de tiempo posible el buen rendimiento de corte del cabezal de corte, éste se tiene que lubricar regularmente, **de preferencia cada día**.

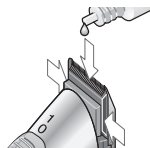

- En su caso, retire el peine guía.
- Aplique aceite en las zonas de contacto de las partes superior e inferior del cabezal de corte (ver figura).

Cambio del cabezal de corte

El cabezal de corte es una pieza de desgaste. A pesar de un buen mantenimiento, el rendimiento de corte se irá reduciendo con el tiempo. Entonces, cambie el cabezal de corte. El cabezal de corte se puede pedir por separado como pieza de recambio al Servicio postventa de Aesculap (direcciones al final de estas instrucciones).



ADVERTENCIA

Al atornillar el cabezal, puede dañarse la carcasa.

➤ No apretar el tornillo demasiado fuerte.

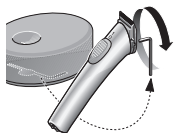

➤ Cerciérese de que el interruptor Encendido/Apagado 4 se encuentra en la posición 0.

➤ Retire la llave Allen 13 de la base de la estación de carga para soltar el tornillo 6 del cabezal de corte.

➤ Desenrosque el tornillo por completo y retírelo.

➤ Expulse el cabezal de corte con el pulgar hacia arriba.

➤ A continuación, coloque el nuevo cabezal de corte, presiónelo hasta que encaje y fíjelo con el tornillo.



Al cambiar el cabezal de corte, puede eliminar los restos de pelo en el interior con la ayuda de un pincel.

Limpieza de la máquina

➤ Frote su máquina de vez en cuando con un paño humedecido y séquelo a continuación.

Limpieza de los contactos de carga

Si los contactos de carga 7 en la máquina o los contactos de carga 3 en la estación de carga están sucios, el proceso de carga se puede ver interrumpido u obstaculizado.

➤ Limpie los contactos con algodón o un paño empapado en alcohol.

Mantenimiento de la batería NiMH

Para mantener la capacidad de carga de la batería, recomendamos descargar la batería ocasionalmente hasta que se pare el motor.

Quando la batería está descargada (parada del motor), coloque siempre el interruptor Encendido/Apagado en la posición 0 y coloque la máquina en la estación de carga.

- Asegúrese de que la máquina no se guarda en estado conectado cuando la batería está descargada.
- Preste atención a que la máquina esté desconectada (interruptor Encendido/Apagado en la posición 0) al colocarlo en la estación de carga.

6. ¿Qué hacer cuando ...

... la máquina no se enciende?

- ¿Está descargada la batería? Conecte el bloque de alimentación enchufable de la estación de carga y cargue la máquina.
- ¿...el cabezal de corte está seco? Se tiene que lubricar el cabezal de corte. Proceda de la manera descrita en la página 69.

... el cabezal de corte "tira"?

- Se tiene que lubricar el cabezal de corte. Proceda de la manera descrita en la página 69.

...el indicador de carga no se enciende durante la carga?

- Limpie los contactos de carga.
- Es posible que la máquina no esté posicionada correctamente en la estación de carga. Posiciónela correctamente.
- Verifique si la estación de carga está conectada correctamente.

... la máquina se desconecta solo?

- La batería está descargada. Cargue la máquina.

... la batería ya no se puede recargar?

- Envíe la máquina a Aesculap. El Servicio postventa instalará una batería nueva y eliminará la usada de forma que no contamine el medio ambiente.

... el equipo no se enciende?

- ¿El cabezal de afeitado está sucio o pegado? Desatornille el cabezal de afeitado.
- Compruebe si la máquina funciona.
 - En caso afirmativo, limpie y engrase en cabezal de afeitado, ver "Limpieza y cuidado" a partir de la página 69.
 - En caso negativo, envíe la máquina al servicio de reparación de Aesculap.

7. Eliminación de residuos



Este aparato eléctrico incorpora un acumulador instalado de forma fija.

NOTA

Antes de eliminar el aparato, debe extraerse el acumulador.



- Desatornille el cabezal de corte.
- Desmonte el botón haciendo palanca (ver figura).



- Extraiga la parte interior (ver figura).

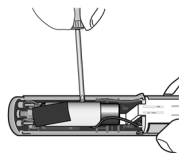
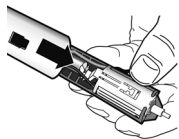

- Arranque el acumulador (ver figura).
- Elimine el acumulador por separado.

Si el aparato eléctrico no se va a utilizar más, debe devolverse en el punto de venta o entregarse en un punto de recogida del servicio de eliminación de residuos de su localidad (p. ej., Punto Verde, centro de reciclaje, etc.).

El aparato eléctrico no puede introducirse al contenedor de residuos urbanos varios.

Lo mismo es aplicable a los aparatos eléctricos que no se hayan utilizado en el ámbito privado, sino en los ámbitos industrial y comercial, por ejemplo. Si el servicio de eliminación de residuos de su localidad no acepta la entrega de aparatos eléctricos utilizados en el ámbito privado, le asesorarán sobre la eliminación ambientalmente correcta de los aparatos.

8. Datos técnicos

Producto	Exacta/Isis
Adaptador de red	
Tensión de entrada	220-240 V ~ 50/60 Hz
Nivel de presión acústica de las emisiones	$L_pA \leq 70 \text{ dB(A)}$
Valor global de vibraciones	$a_h = 2,76 \text{ m/s}^2$
Accesorio	1 peine guía
Dimensiones	140 x 30 x 36 mm
Peso	120 g



Sujeto a modificaciones técnicas.

9. 2 años de garantía

Apreciado cliente, apreciada clienta:

Le damos las gracias por haber elegido un producto de nuestra casa.

Ya desde hace varias décadas, se asocia la marca Aesculap con productos de acreditada calidad y con un excelente servicio técnico. Ofrecemos a nuestros clientes productos innovadores y con elevadas prestaciones. Aesculap fabrica aparatos de primera calidad y le garantiza el empleo de materiales de alta calidad, así como un proceso de producción impecable. Nos gustaría indicar asimismo que no respondemos de los defectos materiales de nuestros productos cuando se derivan de un uso inadecuado, del desgaste natural del producto o de sus consecuencias, ni cuando no se utilice el producto debidamente ni cuando se use con productos de terceros que sean inapropiados o no funcionen correctamente.

Las piezas que, por lo general, se desgastan son el cabezal de corte y la batería y, por lo tanto, no respondemos de ellas. Asimismo, quedan excluidos aquellos defectos que no afectan o sólo afectan de forma insignificante al valor o la función del producto.

En el caso de responder en el ámbito de nuestra garantía, nos reservamos el derecho de reparar o sustituir el producto.

Direcciones de servicio

Albert Kerbl GmbH
 Felizenzell 9
 84428 Buchbach / Germany

Phone: +49 8086 933-100
 Fax: +49 8086 933-500
 E-Mail: info@kerbl.com
www.kerbl.com

Las direcciones de servicio restantes puede enterar a través de la dirección mencionada arriba.

Indice

1.	Denominazione dei componenti	79
2.	Sicurezza.	79
2.1	Spiegazione dei termini.	79
2.2	Utilizzo corretto.	80
2.3	Importanti indicazioni di pericolo	80
2.4	Indicazioni generali di sicurezza.	81
2.5	Sicurezza durante il funzionamento.	83
3.	Preparazione.	85
3.1	Processo di caricamento	85
3.2	Stivaggio del cavo di collegamento	86
4.	Uso	86
4.1	Accensione e spegnimento	86
4.2	Rialzo a pettine	86
5.	Pulizia e manutenzione	87
6.	Cosa fare quando...	89
7.	Smaltimento.	90
8.	Specifiche tecniche	91
9.	Garanzia di 2 anni	92

Vi ringraziamo vivamente

di avere acquistato **Exacta/Isis**, la tosatrice professionale di Aesculap.

È conforme al più recente stato della tecnica, è innovativo e orientato verso il design. Durante la progettazione della tosatrice sono stati presi in considerazione i requisiti richiesti ad una tosatrice professionale. La tosatrice particolarmente adatto al taglio preciso dei contorni della capigliatura.

Oltre ad una potenza di taglio ottimale, **Exacta/Isis** offre:

- peso ridotto
- motore a vibrazioni ridotte e silenzioso
- funzionamento a batteria
- carica rapida nel giro di un'ora
- regolazione della lunghezza di taglio a 4 livelli con rialzo
- vano portacavo

Vi auguriamo buon divertimento nella realizzazione delle vostre acconciature con la tosatrice.

La vostra
Aesculap Suhl GmbH

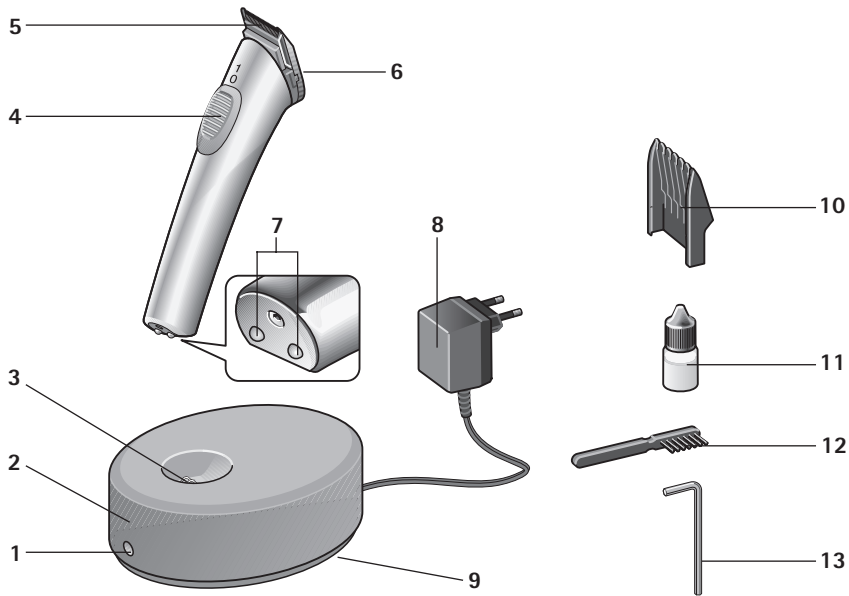

1. Denominazione dei componenti

- 1 Indicatore di carica
- 2 Stazione di caricamento
- 3 Contatti di caricamento
- 4 Interruttore ON/OFF
- 5 Testina di taglio
- 6 Vite di fissaggio testina di taglio
- 7 Contatti di caricamento dell'apparecchio
- 8 Alimentatore a spina
- 9 Vano portacavi
- 10 Rialzo a pettine
- 11 Flacone d'olio
- 12 Spazzolino di pulizia
- 13 Chiave per viti a esagono cavo (sul fondo de la stazione di caricamento)

2. Sicurezza

Leggete attentamente le istruzioni per l'uso e in particolare il capitolo "Sicurezza" prima di usare la tosatrice. In questo modo proteggerete la vostra incolumità nei confronti di possibili pericoli, nonché il dispositivo contro danneggiamenti dovuti a usi errati.

Conservate le presenti istruzioni per l'uso per la consultazione futura. In caso di cessione dell'apparecchio, consegnate anche le presenti istruzioni per l'uso.

2.1 Spiegazione dei termini

All'interno di queste istruzioni per l'uso vengono utilizzati i seguenti termini:



PERICOLO

Rischio elevato. La mancata osservanza di questa avvertenza può essere causa di gravi lesioni.



AVVERTENZA

Rischio medio. La mancata osservanza di questa avvertenza può essere causa di danni materiali.

NOTA

Rischio ridotto. Si tratta di indicazioni da osservare durante il maneggiamento dell'apparecchio.

2.2 Utilizzo corretto

- La tosatrice può essere utilizzata per tosare piccoli animali.
- L'apparecchio è idoneo solo per l'uso in ambienti chiusi! Non utilizzate l'apparecchio all'aria aperta (giardini, terrazzi, ecc.)!
- L'apparecchio è stato concepito per l'utilizzo professionale nei saloni grooming e negli studi veterinari. Rispettando le indicazioni di sicurezza potete utilizzare l'apparecchio anche in ambito domestico.

2.3 Importanti indicazioni di pericolo**Pericolo di scossa elettrica!**

- L'apparecchio non deve mai essere caricato o utilizzato nella vasca, nella doccia o sopra un lavello/recipiente simile riempito d'acqua.



- Proteggete l'apparecchio, la stazione di caricamento ed il cavo di collegamento da umidità, acqua e altri liquidi e non utilizzatelo con le mani bagnate.

- Non immergete l'apparecchio, la stazione di caricamento ed il cavo di collegamento in acqua e non sciacquatelo sotto acqua corrente.
- Qualora l'apparecchio dovesse cadere in acqua, non riutilzzatelo.
- Il montaggio nell'impianto interno di un **dispositivo di protezione contro la corrente di guasto** con una corrente di interruzione nominale inferiore a 30 mA offre una protezione supplementare. Consigliamo di far proteggere i circuiti elettrici dal vostro elettricista con un circuito di protezione contro le correnti di guasto.



AVVERTENZA

**La testa di taglio può
surriscaldarsi dopo un uso
intenso!**

NOTA

La tosatrice può essere azionata solo con un alimentatore conforme ai dati riportati sulla targhetta.

2.4 Indicazioni generali di sicurezza



- Non mettete mai in funzione l'apparecchio se:
 - l'apparecchio, la stazione di caricamento o il cavo di collegamento sono danneggiati.
 - la testina di taglio è danneggiata o rotta, in quanto può causare lesioni sulla cute.
 - l'apparecchio è caduto, presenta danneggiamenti visibili o il suo funzionamento è limitato.
 - l'apparecchio è talmente danneggiato da presentare parti elettriche scoperte.

In ogni caso, staccate immediatamente l'apparecchio dall'alimentazione di rete ed informate il Servizio di Assistenza Tecnica!

- Verificate che la tensione di rete corrisponda a quella indicata sulla targhetta di omologazione.

- Utilizzare il dispositivo solo con il suo alimentatore originale.

Se il dispositivo ha il marchio  T10 sarà possibile utilizzare qualsiasi alimentatore del modello T10.

Questo dispositivo può essere usato da **bambini** a partire dagli 8 anni d'età e da persone con ridotte capacità fisiche, sensoriali o mentali oppure con scarsa esperienza e conoscenza a condizione che siano supervisionate o addestrate all'impiego in sicurezza del dispositivo e siano in grado di comprendere i pericoli conseguenti. I **bambini** non possono utilizzare il dispositivo come un giocattolo. La pulizia e la manutenzione da parte dell'utente non possono essere effettuate da **bambini** senza alcuna supervisione.

- Sorvegliate i bambini per assicurarvi che non giochino con l'apparecchio. Fare attenzione che i bambini non possano ferirsi con la testina di tosatura. Tenete l'apparecchio al di fuori della portata dei bambini.
- Anche il materiale d'imballaggio, come ad es. le pellicole, deve essere tenuto lontano dalla portata dei bambini.
- Sistemate il cavo di collegamento in modo che nessuno possa inciamparvi o calpestarlo!
- Proteggete il cavo di collegamento contro possibili danneggiamenti. Non tirate mai il cavo di collegamento. Per staccare l'alimentatore, afferrate la spina ed estraetela dalla presa. Tenete il cavo lontano da superfici calde. Controllate regolarmente la presenza di eventuali danni al cavo di collegamento.
- Non sottoponete l'apparecchio a temperature inferiori a 0 °C o superiori a +40 °C per periodi prolungati. Evitate l'irradiazione solare diretta.
- Per evitare rischi, le riparazioni devono essere effettuate solo da personale autorizzato Aesculap. Questo vale anche per la sostituzione della batteria.

- Nel caso in cui il cavo dell'apparecchio venga danneggiato, per evitare rischi esso deve essere sostituito dal fabbricante, dal suo Servizio di Assistenza Tecnica o da altro personale ugualmente qualificato.
- Il dispositivo deve essere staccato dalla sorgente di alimentazione elettrica prima della manutenzione o della sostituzione di componenti.
- La testina di taglio non deve essere smontata.

2.5 Sicurezza durante il funzionamento



PERICOLO

Non toccare la testina di tosatura ad apparecchio acceso.

- Per un funzionamento ottimale, la testina di taglio deve essere pulita regolarmente e lubrificata nei relativi punti (ved. "Pulizia e manutenzione" a pagina 87)
- Spegnete l'apparecchio quando:
 - riponete l'apparecchio, ad es. per caricarlo o per interrompere brevemente la procedura di taglio;
 - inserite o estraete il rialzo;
 - l'apparecchio deve essere pulito o lubrificato.
- Utilizzate la tosatrice solo unitamente agli accessori originali (stazione di caricamento, rialzo, ecc.).
- Non tentate mai di rimuovere polvere o corpi estranei dall'interno dell'apparecchio con oggetti appuntiti (ad es. con un pettine con manico).

NOTA

La sicurezza degli apparecchi elettrici Aesculap è conforme alle regole della tecnica riconosciute e alla legge sulla sicurezza degli apparecchi.

Gli indicatori luminosi come LED o gli indicatori a raggi infrarossi non superano la classe laser 1 secondo IEC 825-1.

Secondo l'attuale stato della tecnica, alcuni componenti di apparecchi elettrotecnici sono soggetti in determinata misura ad un processo di usura dovuto al tempo. Per garantire un funzionamento ottimale e in sicurezza, consigliamo pertanto di far eseguire un controllo periodico da parte del Servizio di Assistenza Tecnica di Aesculap Suhl GmbH.

Indirizzo d'assistenza

Albert Kerbl GmbH
Felizenzell 9
84428 Buchbach / Germany

Phone: +49 8086 933-100

Fax: +49 8086 933-500

E-Mail: info@kerbl.com

www.kerbl.com

Gli altri indirizzi dell'assistenza possono essere richiesti all'indirizzo predetto.

3. Preparazione

3.1 Processo di caricamento

Quando l'apparecchio viene consegnato, non è pronto per l'uso.

Prima di collegare la tosatrice ad una presa di alimentazione elettrica, assicuratevi che la tensione di rete corrisponda a quella indicata sulla targhetta.

Prima del primo utilizzo l'apparecchio deve essere caricato per 2 ore.

Un "sovraccaricamento" dell'apparecchio non è possibile.

NOTA

Se oltre alla nuova tosatrice si desidera usare anche il modello precedente, è possibile caricare il nuovo apparecchio nella vecchia stazione di carica (tempo di carica 16 ore) e/o caricare il vecchio apparecchio nella nuova stazione di carica (tempo di carica 16 ore).



- Inserite l'alimentatore a spina **8** in una presa.
 - Collocate la stazione di caricamento **2** su una superficie piana.
- Sistemate l'apparecchio sulla stazione di caricamento. Si posiziona da solo e viene caricato. L'indicatore di caricamento rosso **1** è sempre acceso quando la corrente di caricamento scorre. Assicuratevi che l'interruttore On/Off **4** sia impostato su 0 durante il caricamento.

Per preservare la capacità di caricamento della batteria, consigliamo di scaricare saltuariamente la batteria fino all'arresto del motore.

3.2 Stivaggio del cavo di collegamento



Se non utilizzate la lunghezza totale del cavo, una parte del cavo di collegamento può essere alloggiata in un vano portacavi **9**.

- Staccate la spina.
- Ruotate la stazione di caricamento.
- Avvolgete il cavo in eccesso attorno al supporto posto sul fondo dell'apparecchio avendo cura di farlo passare e fuoriuscire attraverso il piccolo recesso previsto nell'alloggiamento.

4. Uso

4.1 Accensione e spegnimento



- Per accendere l'apparecchio, spostate l'interruttore On/Off **4** in avanti.
- Per spegnere l'apparecchio, spostate l'interruttore On/Off in posizione **0**.

4.2 Rialzo a pettine



- Spegnete la tosatrice ed inserite il rialzo sulla testina di taglio fino a quando si incastra.
- Dopo di che, con la tosatrice è possibile tosare i peli dei piccoli animali come di consueto.



- Il rialzo può essere regolato su 4 diverse lunghezze di taglio (da 3 a 6 mm circa). Inserite il rialzo sulla testina di taglio collocandolo nella posizione desiderata

Più avanti viene inserito il rialzo, minore sarà la lunghezza di taglio.

5. Pulizia e manutenzione

Per garantire il funzionamento ottimale e il massimo rendimento della tosatrice, pulite e lubrificate l'apparecchio regolarmente.

Pulizia della testina di taglio



AVVERTENZA

Danneggiamento della testina di taglio durante lo smontaggio!

- Non smontare mai la s.o. Non sarà più possibile eseguire un successivo montaggio.

In caso d'uso regolare, la testina di taglio **5** dovrebbe essere pulita a fondo **una volta al giorno**.

- Spegnete l'apparecchio.
- Rimuovete il rialzo (se presente).
- Eliminate i capelli con lo spazzolino di pulizia **12**.

Lubrificazione della testina di taglio

Per mantenere possibilmente a lungo una buona potenza di taglio della testina di tosatura, quest'ultima deve essere lubrificata regolarmente (**meglio se quotidianamente**).

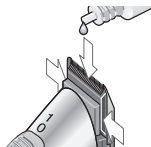

- Rimuovete il rialzo (se presente).
- Oliare i punti in cui la parte superiore ed inferiore della testina di tosatura si toccano (vedere la figura).

Sostituzione della testina di taglio

La testina di taglio è un componente soggetto a usura. Nonostante una buona manutenzione, la potenza di taglio tende a diminuire. Una volta esaurita la potenza di taglio, sostituite la testina di tosatura. La testina di taglio può essere ordinata come parte di ricambio presso il Servizio di Assistenza Tecnica Aesculap (indirizzi riportati alla fine delle presenti istruzioni).



AVVERTENZA

Durante l'avvitamento della testina di taglio potrebbero verificarsi danni alla custodia!

- Evitare di serrare troppo saldamente la vite.

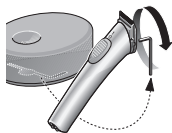

- Assicuratevi che l'interruttore On/Off **4** si trovi in posizione "0".
- Prendete la chiave per viti a esagono cavo **13** dal fondo della stazione di caricamento per allentare la vite **6** della testina di taglio.



- Allentate la vite completamente ed estraetela.
- Con il pollice, spingete la testina di tosatura verso l'alto.
- Inserite la nuova testina di tosatura fino a quando si incastra ed avvitatela.

Durante la sostituzione della testina di taglio, potete rimuovere i residui di capelli nel vano cavo per mezzo dello spazzolino.

Pulizia dell'apparecchio

- Pulite l'apparecchio di tanto in tanto con un panno inumidito e successivamente asciugatelo.

Pulizia dei contatti di caricamento

Quando i contatti di caricamento **7** sull'apparecchio o i contatti di caricamento **3** sulla stazione di caricamento sono sporchi, il processo di caricamento può essere interrotto o ostacolato.

- Pulite i contatti con un batuffolo di ovatta o uno straccio inumidito in alcool o disinfettante.

Manutenzione della batteria NiMH

Per preservare la capacità di caricamento della batteria, consigliamo di scaricare saltuariamente la batteria fino all'arresto del motore.

Quando la batteria è scarica (arresto del motore) portate l'interruttore On/Off 4 su 0 e sistemate l'apparecchio sulla stazione di caricamento.

- Quando la batteria è scarica, assicuratevi che l'apparecchio **non** venga riposto mentre è ancora acceso.
- Quando sistemate l'apparecchio sulla stazione di caricamento, assicuratevi che l'apparecchio sia spento (interruttore On/Off su 0).

6. Cosa fare quando...

... l'apparecchio non si accende?

- La batteria è scarica? Collegate l'alimentatore a spina della stazione di caricamento e caricate tosatrice.
- La testina di taglio risulta asciutta? La testina di taglio deve essere lubrificata. Procedete come descritto a pagina 87.

... la testina di taglio "strappa"?

- La testina di taglio deve essere lubrificata. Procedete come descritto a pagina 87

... durante il caricamento il relativo indicatore non si accende?

- Pulite i contatti di caricamento.
- Forse l'apparecchio non è collocato correttamente sulla stazione di caricamento. Posizionatelo correttamente.
- La stazione di caricamento è collegata correttamente?

... l'apparecchio si spegne da solo?

- La batteria è scarica. Caricate la tosatrice.

... la batteria non si ricarica più?

- Inviare l'apparecchio a Aesculap. Il Servizio di Assistenza Tecnica monterà una nuova batteria e smaltirà quella usata in conformità alle disposizioni della legge sullo smaltimento dei rifiuti.

... L'apparecchio non si accende?

- La testina di rasatura è sporca/incollata? Svitare la testina di rasatura.
- Controllare il funzionamento della macchina.
 - In caso affermativo pulire e oliare la testina di rasatura, vedere "Pulizia e manutenzione" da pagina 87.
 - In caso contrario spedire la macchina al servizio di riparazione Aesculap.

7. Smaltimento



Questo apparecchio elettrico dispone di un accumulatore montato in maniera fissa.

NOTA

Prima di smaltire l'apparecchio l'accumulatore deve essere rimosso!



- Svitare la testina di taglio.
- Facendo leva rimuovere il comando a pulsante (vedere la figura).



- Spingere fuori la parte interna (vedere la figura).

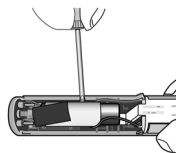
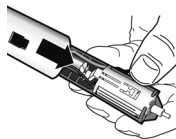

- Estrarre l'accumulatore (vedere la figura).
- Smaltire l'accumulatore separatamente.

Se l'apparecchio elettrico non deve più essere usato va restituito al punto vendita o al centro specializzato nel ritiro dell'istituzione pubblica competente (ricicleria, centro raccolta differenziata ecc.).

L'apparecchio elettrico non deve essere messo nel bidone degli indifferenziati.

Ciò vale anche per gli apparecchi elettrici che da ultimo sono stati utilizzati in ambito non privato, bensì professionale, ad es. nel commercio o l'artigianato. Se le istituzioni pubbliche competenti per territorio non ritirano gli apparecchi elettrici a uso non privato, per ottenere informazioni sullo smaltimento ecologicamente corretto rivolgersi al relativo centro di consulenza sui rifiuti.

8. Specifiche tecniche

Prodotto	Exacta/Isis
Adattatore di rete	
Tensione in ingresso	220-240 V ~ 50/60 Hz
Livello di pressione acustica	LpA ≤ 70 dB(A)
Valore totale di vibrazioni	ah = 2,76 m/s ²
Rialzi	1 rialzo a pettine
Dimensioni	140 x 30 x 36 mm
Peso	120 g



Con riserva di modifiche tecniche.

9. Garanzia di 2 anni

Gentile cliente,
molte grazie per aver scelto un prodotto della nostra azienda.

Il nome Aesculap è da decenni sinonimo di qualità controllata e servizio di altissimo livello. Ai nostri clienti offriamo prodotti innovativi e potenti. Aesculap produce apparecchi di grande valore e le garantisce l'utilizzo di materiali di alta qualità e una produzione accurata. Desideriamo ricordarle che non ci assumiamo responsabilità alcuna per i vizi materiali se tali vizi derivano da utilizzo non conforme, usura normale o dal fatto che il prodotto venga usato in modo inadeguato o se vengono impiegati prodotti esterni non adeguati o non perfettamente funzionanti.

I componenti normalmente sottoposti ad usura e per i quali non ci assumiamo perciò alcuna responsabilità, sono l'accumulatore e la testa di taglio. Allo stesso modo fanno eccezione i vizi materiali che non influiscono sul funzionamento o lo fanno in modo non determinante.

Qualora fossimo responsabili in base alla garanzia, ci riserviamo di riparare o sostituire il prodotto.

Indirizzo d'assistenza

Albert Kerbl GmbH
Felizenzell 9
84428 Buchbach / Germany

Phone: +49 8086 933-100
Fax: +49 8086 933-500
E-Mail: info@kerbl.com
www.kerbl.com

Gli altri indirizzi dell'assistenza possono essere richiesti all'indirizzo predetto.

Inhoud

1.	Namen van de onderdelen	97
2.	Veiligheid	97
2.1	Begripsverklaring	97
2.2	Correct gebruik	98
2.3	Belangrijke gevarentips	98
2.4	Algemene veiligheidsinstructies	99
2.5	Veiligheid tijdens het gebruik	101
3.	Vorbereiding	103
3.1	Laden	103
3.2	Aansluitsnoer opbergen	104
4.	Bediening	104
4.1	In- en uitschakelen	104
4.2	Kamopzetstuk	104
5.	Reiniging en onderhoud	105
6.	Wat te doen, wanneer	107
7.	Afvalverwijdering	108
8.	Technische gegevens	109
9.	Twee jaar garantie	110

Hartelijk dank

Voor de aankoop van de **Exacta/Isis**, de professionele tondeuse van Aesculap.

De tondeuse voldoet aan de huidige stand van de techniek, is innovatief en design georiënteerd. Bij de ontwikkeling van de **Exacta/Isis** is rekening gehouden met de eisen voor een professionele tondeuse in de trimsalon. De tondeuse is bijzonder geschikt voor het precies aanbrenge van haarcontouren.

Naast optimaal scheren biedt de **Exacta/Isis**:

- een licht gewicht
- een trillingsarme en stille motor
- accuwerking
- snel laden binnen een uur
- 4 standen verstelling van de kniplengte met kamopzetstuk
- snoerhouder

Wij wensen u veel plezier bij het werken met de **Exacta/Isis**.

Uw
Aesculap Suhl GmbH

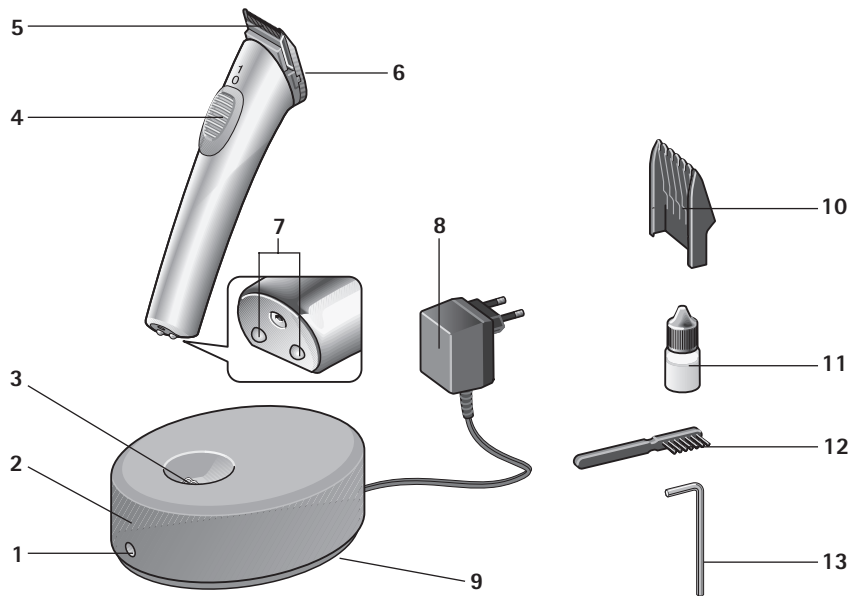

1. Namen van de onderdelen

- 1 Laadindicatie
- 2 Laadstation
- 3 Laadcontacten
- 4 Aan-/uitschakelaar
- 5 Scheerkop
- 6 Bevestigingsschroef scheerkop
- 7 Laadcontacten van het apparaat
- 8 Stekkeradapter
- 9 Snoerhouder
- 10 Kamopzetstuk
- 11 Oliefles
- 12 Reinigingsborstel
- 13 Inbussleutel (in de onderkant van het laadstation)

2. Veiligheid

Lees de gebruiksaanwijzing, vooral het hoofdstuk "Veiligheid", zorgvuldig door **voordat** u de Exacta/Isis gaat gebruiken. Zo beschermt u zich tegen eventuele gevaren en het apparaat tegen beschadigingen door een foutieve bediening.

Bewaar deze gebruiksaanwijzing om later te kunnen lezen. Geef deze gebruiksaanwijzing ook mee als u het apparaat later doorgeeft.

2.1 Begripsverklaring

In deze gebruiksaanwijzing vindt u de volgende begrippen:



GEVAAR

Hoog risico. Niet in acht nemen van de waarschuwing kan ernstig letsel veroorzaken.



ATTENTIE

Matig risico. Niet in acht nemen van de waarschuwing kan materiële schade veroorzaken.

OPMERKING

Gering risico. Aanwijzingen die u bij de omgang met het apparaat in acht moet nemen.

2.2 Correct gebruik

- De tondeuse mag uitsluitend gebruikt worden voor het knippen van haar bij kleine dieren.
- Het apparaat is alleen gemaakt voor gebruik binnenshuis! Niet buitenshuis (tuin, terras enz.) gebruiken!
- Het apparaat is ontwikkeld voor de professionele toepassing in de trimsalon en veterinaire praktijk. Als de veiligheidsinstructies worden opgevolgd, mag het ook thuis gebruikt worden.

2.3 Belangrijke gevarentips



Gevaar voor een elektrische schok!

- Gebruik dit apparaat niet in de nabijheid van badkuipen, douches, wastafels of andere kommen die water bevatten.
- Houd het apparaat, het laadstation en het aansluitsnoer weg van vocht, water en andere vloeistoffen en gebruik het niet met natte handen.

- Het apparaat, het laadstation en het aansluitsnoer niet onder water dompelen of onder stromend water afspoelen.
- Als het apparaat in het water is gevallen, mag het niet meer gebruikt worden.
- Een extra bescherming biedt de inbouw van een **aardlekschakelaar** met een nominale uitschakelstroom van minder dan 30 mA in de huisinstallatie. Wij adviseren u de stroomcircuits door een elektricien met een aardlekschakelaar te laten beveiligen.



ATTENTIE

Na langdurig gebruik kan de scheerkop heet worden!

OPMERKING

De tondeuse mag alleen met een netvoeding die voldoet aan de gegevens op het typeplaatje bediend worden.

2.4 Algemene veiligheidsinstructies



GEVAAR

- Gebruik het apparaat nooit wanneer:
 - het apparaat, het laadstation of het aansluitsnoer beschadigd is.
 - de scheerkop beschadigd of gebroken is, omdat dan de huid beschadigd kan worden.
 - het apparaat gevallen is, zichtbare beschadigingen vertoont of slechts beperkt functioneert.
 - het apparaat zodanig beschadigd is dat elektrische delen vrij liggen.

In elk geval direct de stekker uit het stopcontact trekken en contact opnemen met de technische klantenservice!

- Controleer of de netspanning overeenkomt met de aangegeven spanning op het typeplaatje.

- Apparaat alleen met originele netvoeding bedienen.

Heeft het apparaat de markering  T10, dan kan elke netvoeding van het model T10 gebruikt worden.

Dit apparaat kan door **kinderen** vanaf 8 jaar en daarboven evenals door personen met verminderde psychische, sensorische of mentale capaciteiten of gebrek aan ervaring en kennis gebruikt worden, wanneer ze onder toezicht staan of betreffende veilig gebruik van het apparaat geïnstrueerd zijn en de daaruit resulterende gevaren begrijpen. **Kinderen** mogen niet met het apparaat spelen. Reiniging en **onderhoud door gebruiker** mogen niet doorkinderen zonder toezicht worden uitgevoerd.

- Kinderen moeten onder toezicht staan om ervoor te zorgen dat zij niet met het apparaat spelen. Berg het apparaat ontoegankelijk voor kinderen op.
- Houd ook het verpakkingsmateriaal, zoals bijv. folie, weg van kinderen.
- Leg het snoer zo neer dat niemand erop kan stappen of erover kan struikelen!
- Bescherm het snoer tegen beschadigingen. Trek nooit aan het aansluitsnoer. Pak de stekkeradapter beet wanneer u deze uit het stopcontact trekt. Houd het snoer weg van hete oppervlakken. Controleer het aansluitsnoer regelmatig op beschadigingen.
- De scheerkop is een precisieonderdeel. Bescherm het tegen beschadigingen.
- Stel het apparaat niet langere tijd bloot aan temperaturen onder 0 °C of boven + 40 °C. Vermijd directe zonnestraling.
- Reparaties mogen alleen door de geautoriseerde Aesculap-klantenservice worden uitgevoerd om risico's te vermijden. Dit geldt ook voor het vervangen van de accu.

- Als het aansluitsnoer van het apparaat wordt beschadigd, moet dit door de fabrikant of zijn klantenservice of soortgelijk gekwalificeerde personen worden vervangen om risico's te vermijden.
- Apparaat voor onderhoud en wisselen van onderdelen van de stroomvoorziening loskoppelen.
- De scheerkop mag niet uit elkaar gehaald worden.

2.5 Veiligheid tijdens het gebruik



GEVAAR

Pak het mes niet vast wanneer het apparaat ingeschakeld is.

- Om het correcte functioneren en het volledige prestatievermogen van uw tondeuse te waarborgen, dient u het apparaat regelmatig te reinigen en te oliën op je juiste plaatsen (zie "Reiniging en onderhoud" op pagina 105)
- Het apparaat moet uitgeschakeld zijn als:
 - u het apparaat neerlegt, bijv. om het op te laden of als u kort het werk onderbreekt.
 - u het kamopzetstuk opsteekt of afneemt.
 - het apparaat gereinigd moet worden.
- Gebruik de Exacta/Isis alleen samen met de originele toebehoren (laadstation, kamopzetstuk etc.).
- Probeer nooit met scherpe voorwerpen (bijv. met een steelkam) stof of voorwerpen uit het inwendige van het apparaat te verwijderen.

OPMERKING

De veiligheid van de elektrische apparaten van Aesculap voldoen aan de erkende regels van de techniek en de veiligheidswet voor apparaten.

Signaallampjes zoals LED's of IR-licht overschrijden niet laserklasse 1 volgens IEC 825-1.

Volgens de stand van de techniek zijn onderdelen van elektrische apparaten in bepaalde mate onderhevig aan slijtage. Om een correct functioneren en de veiligheid te garanderen, adviseren wij daarom een regelmatige controle door de technische klantenservice van Aesculap Suhl GmbH.

Adres klantenservice

Albert Kerbl GmbH
Felizenzell 9
84428 Buchbach / Germany

Phone: +49 8086 933-100

Fax: +49 8086 933-500

E-Mail: info@kerbl.com

www.kerbl.com

Op bovenstaand adres kunt u meerder service adressen opvragen.

3. Voorbereiding

3.1 Laden

Als het apparaat geleverd wordt, is het nog niet klaar voor gebruik.

Controleer voordat u de stekker van de Exacta/Isis in het stopcontact stopt of de netspanning overeenkomt met die aangegeven op het typeplaatje.

Voor het eerste gebruik moet het apparaat 2 uur opgeladen worden.

Het apparaat kan niet "te hoog" opgeladen worden.

OPMERKING

Wanneer u in de salon naast de nieuwe Exacta/Isis ook gebruik maakt van het voorafgaande model:

- u kunt het nieuwe apparaat ook in het oudere laadstation opladen. De laadduur bedraagt dan echter 16 uur.
- u kunt het oudere apparaat ook in het nieuwe laadstation opladen. De laadduur bedraagt 16 uur.



- Steek de stekkeradapter **8** in een stopcontact.
 - Zet het laadstation **2** op een plat oppervlak.
- Zet het apparaat in het laadstation. Het vindt zelf de juiste plaats en wordt opgeladen. Het rode oplaadlampje **1** brandt altijd als de laadstroom stroomt. Let erop dat de aan-/uitschakelaar **4** bij het opladen op **0** staat.
- Om de laadcapaciteit van de accu op peil te houden, raden wij aan de accu af en toe te gebruiken tot deze leeg is en de motor stilstaat.**

3.2 Aansluitsnoer opbergen

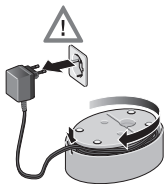

Als u niet het gehele snoer nodig heeft, kan een deel daarvan in de snoerhouder **9** opgeborgen worden.

- Trek de stekker uit het stopcontact.
- Draai het laadstation om.
- Wikkel het overtollige snoer om de houder op de bodem en steek het snoer door de kleine uitsparing in de behuizing naar buiten.

4. Bediening

4.1 In- en uitschakelen



- Om het apparaat in te schakelen, schuift u de aan-/uitschakelaar **4** naar voren.
- Om het apparaat uit te schakelen, schuift u de aan-/uitschakelaar op stand **0**.

4.2 Kamopzetstuk



- Schakel de tondeuse uit en schuif het kamopzetstuk op de scheerkop tot het vast klikt.
- Vervolgens kunt u met de tondeuse het haar op de gebruikelijke manier knippen.



- Met de kamopzetstuk kan op 4 verschillende kniplengtes worden ingesteld (ca. 3 tot 6 mm). Hiervoor schuift u de kamopzetstuk in de gewenste positie.

Hoe verder het kamopzetstuk er wordt opgeschoven, des te korter is de kniplengte.

5. Reiniging en onderhoud

Om het correcte functioneren en het volledige prestatievermogen van uw tondeuse te waarborgen, dient u het apparaat regelmatig te reinigen en te oliën.

Reinigen van de scheerkop



Beschadiging door het verkeerd verwijderen van de scheerkop!

- Als de scheerkop niet juist gedemonteerd wordt kan de bevestiging beschadigd raken.

Bij regelmatig gebruik moet de scheerkop **5 eenmaal per dag** grondig schoongemaakt worden.

- Schakel het apparaat uit.
- Haal eventueel het kamopzetstuk eraf.
- Haal de haren weg met de reinigingsborstel **12**.

Oliën van de scheerkop

Om te zorgen dat de scheerkop zo lang mogelijk scherp blijft, moet hij regelmatig - **het liefst dagelijks** - geolied worden.

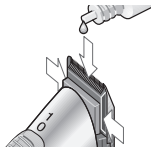

- Haal eventueel het kamopzetstuk eraf.
- Olie de plaatsen waar het onderste en bovenste scheermes elkaar raken (zie daarvoor ook de afbeelding).

Vervangen van de scheerkop

De scheerkop is aan slijtage onderhevig. Ondanks goed onderhoud zal hij allengs minder goed gaan werken. Vervang de scheerkop dan. De scheerkop kan apart als onderdeel bij de Aesculap-klantenservice besteld worden.



Beschadiging van de scheerkop bevestiging!

- Draai de schroef niet te strak aan.

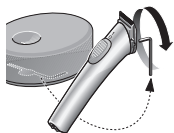

- Zorg ervoor dat de aan-/uitschakelaar **4** op stand 0 staat.
- Haal de inbussleutel **13** uit de bodem van het laadstation om de schroef **6** van de scheerkop los te maken.
- Maak de schroef helemaal los en haal hem eruit.
- Druk met de duim de scheerkop er naar boven toe af.
- Plaats nu de nieuwe scheerkop erop tot hij vast klikt en schroef hem vast.



Bij het vervangen van de scheerkop kunt u haarresten uit het binnenste met de reinigingsborstel 12 verwijderen.

Reiniging van het apparaat

- Veeg het apparaat af en toe met een vochtige doek af en wrijf het daarna droog.

Reinigen van de laadcontacten

Als de laadcontacten **7** op het apparaat of de laadcontacten **3** op het laadstation vuil zijn, kan het laden onderbroken of belemmerd worden.

- Maak de contacten schoon met een in alcohol of spiritus gedompeld wattenstaafje of doek.

Behandeling van de NiMH-accu

Om de laadcapaciteit van de accu op peil te houden, raden wij aan de accu af en toe te gebruiken tot deze leeg is en de motor stilstaat.

Als de accu leeg is (stilstand van de motor), schakelt u de aan-/uitschakelaar 4 in elk geval op 0 en plaatst u het apparaat in het laadstation.

- Let erop dat het apparaat **niet** ingeschakeld wordt weggelegd als de accu leeg is.
- Let erop dat het apparaat uitgeschakeld is (aan-/uitschakelaar op 0), als u het in het laadstation zet.

6. Wat te doen, wanneer ...

... het apparaat niet ingeschakeld kan worden?

- Is de accu leeg? Sluit de stekkeradapter van het laadstation aan en laad de tondeuse op. Let erop dat de aan-/uitschakelaar bij het opladen op 0 staat.
- Is de scheerkop droog? De scheerkop moet geolied worden. Ga te werk zoals op pagina 105 beschreven is.

... de scheerkop loopt met "horten en stoten"?

- De scheerkop moet geolied worden. Ga te werk zoals op pagina 105 beschreven is.

... de laadindicatie tijdens het laden niet brandt?

- Maak de laadcontacten schoon.
- Het apparaat staat misschien niet goed op het laadstation. Zet het correct neer.
- Is het laadstation correct aangesloten?

... het apparaat vanzelf uitgaat?

- De accu is leeg. Laad de tondeuse op.

... de accu niet meer opgeladen kan worden?

- Stuur het apparaat op naar Aesculap klantenservice. De klantenservice bouwt een nieuwe accu in en verwijderd de opgebruikte accu op milieuvriendelijke wijze.

... het apparaat niet ingeschakeld kan worden?

- Is de schaarkop vuil/plakkerig? Schroef de schaarkop eraf.
- Controleer of de machine draait.
 - Is dat het geval, dan de schaarkop reinigen en oliën, zie "Reiniging en onderhoud" vanaf pagina 105.
 - Zo niet, stuur de machine dan naar de Aesculap-reparatieservice.

7. Afvalverwijdering



Dit elektrische apparaat heeft een vast ingebouwde accu.

OPMERKING

De accu moet verwijderd worden.



- Haal de scheerkop eraf door de schroef los te draaien.
- Breek de aan-uit schakelaar van de behuizing.



- Duw het binnenwerk naar buiten.

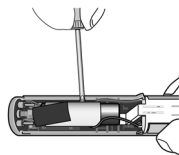
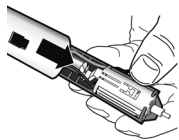

- Knip de accu los van de printplaat (zie afbeelding).
- lever de accu apart af.

Als het elektrische apparaat niet meer gebruikt wordt, moet het op de plaats van aankoop of bij een speciale inzamelplaats van de desbetreffende, publieke afvalinrichting (recycling) afgegeven worden.

Het elektrische apparaat mag niet in de restafvalbak geworpen worden.

Dit geldt ook voor elektrische apparaten die niet in de particuliere maar bijv. in de commerciële of industriële sector werden gebruikt. Voor zover de inlevering van niet particulier gebruikte elektrische apparaten door de plaatselijke afvalverwijderingsinrichtingen is uitgesloten, verstrekt de afvalverwijderingsinstantie inlichtingen over de milieuvriendelijke verwijdering.

8. Technische gegevens

Product	Exacta/Isis
Netadapter:	
Ingang voltage	230 V / 50 Hz
Uitgang voltage	DC 4 V, 650 mA
Geluidsdruk niveaus	LpA ≤ 70 dB(A)
De totaalwaarde van de trillingen	ah = 2,76 m/s ²
Opzetstuk	1 Kamopzetstuk
Afmetingen	140 x 30 x 36 mm
Gewicht	120 g



Technische wijzigingen voorbehouden.

9. Twee jaar garantie

Geachte klant,

Hartelijk dank dat u een product van onze firma heeft gekozen. De naam Aesculap staat sinds decennia garant voor beproefde kwaliteit en een uitstekende service. Wij bieden onze klanten innovatieve en sterke producten. Aesculap vervaardigt hoogwaardige apparaten en garandeert het gebruik van hoogwaardig materiaal alsmede een zorgvuldige productie. Naast de contractuele en wettelijk geregelde garantierechten biedt Aesculap u een fabrieksgarantie onder de volgende voorwaarden aan: de fabrieksgarantie geldt voor twee jaar vanaf de koopdatum. De garantie is geldig voor gebreken (storingen, defecten) die berusten op materiaal- en fabricagefouten.

Van onze fabrieksgarantie is het volgende uitgesloten: gebreken die ontstaan door ondeskundig gebruik, normale slijtage of tot stand komen doordat niet geautoriseerde personen foutieve ingrepen aan het product uitvoeren of doordat bij de montage niet passende of niet onberispelijk functionerende producten van andere fabrikanten worden gebruikt.

Typische onderdelen die regelmatig onderhevig zijn aan slijtage en zodoende niet onder onze fabrieksgarantie

vallen, zijn in het bijzonder de accu en de scheerkop. Eveneens uitgesloten zijn gebreken die de waarde of de deugdelijkheid van het apparaat niet of slechts in zeer geringe mate beïnvloeden. Als er tijdens onze garantieperiode van twee jaar na de koopdatum een gebrek ontstaat, waarvoor onze fabrieksgarantie van toepassing is, zullen wij naar onze keuze het gebrekkige product repareren of door een ander vervangen.

Voorwaarde voor onze fabrieksgarantie is, dat u ons het product en de aankoopbon (factuur) binnen de garantie toestuurt of overhandigt en wel aan de nationale distributiemaatschappijen van Aesculap of aan de nationaal verantwoordelijke klantenservice.

Adres klantenservice

Albert Kerbl GmbH
Felizenzell 9
84428 Buchbach / Germany

Phone: +49 8086 933-100
Fax: +49 8086 933-500
E-Mail: info@kerbl.com
www.kerbl.com

Op bovenstaand adres kunt u meerder service adressen opvragen.

Innehållsförteckning

1.	Delarnas beteckning	115
2.	Säkerhet	115
2.1	Begreppsförklaring.....	115
2.2	Avsedd användning	116
2.3	Viktiga riskanvisningar	116
2.4	Allmänna säkerhetsanvisningar	117
2.5	Säkerhet under användningen	119
3.	Förberedelse	121
3.1	Laddningsförlopp.....	121
3.2	Förvara anslutningssladden.....	122
4.	Användning	122
4.1	Slå på och av	122
4.2	Kaminsats.....	122
5.	Rengöring och underhåll.....	123
6.	Vad ska jag göra, när....	125
7.	Avfallshantering.....	126
8.	Tekniska data	127
9.	2 års garanti.....	128

Tack

för att du köpt **Exacta/Isis**, den nya klippmaskinen från Aesculap.

Den motsvarar det senaste inom teknik, är innovativ och designorienterad. Det togs hänsyn till kraven som ställs på en proffstrimmer när den konstruerades. Klippmaskinen är särskilt lämpad för precis klippning av hårkonturer.

Vid sidan av en optimal klippprestanda erbjuder **Exacta/Isis** dig:

- låg vikt
- tyst motor med ringa vibrationer
- Batteridrift
- Snabbladdning inom en timme
- 4-stegig klipplängdsjustering med kaminsats
- Kabeldepå

Vi önskar lycka till när du arbetar med klippmaskinen.

Ditt
Aesculap Suhl GmbH

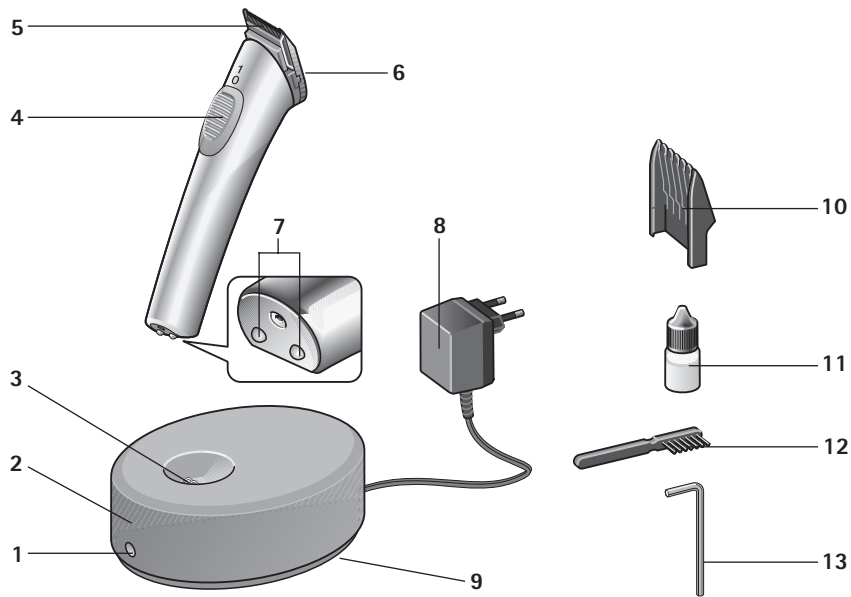

1. Delarnas beteckning

- 1 Laddningsvisning
- 2 Laddare
- 3 Laddkontakt
- 4 Strömbrytare
- 5 Klipphuvud
- 6 Fästsruvar klipphuvud
- 7 Apparats laddkontakt
- 8 Elkontakt
- 9 Kabeldepå
- 10 Kaminsats
- 11 Oljeflaska
- 12 Rengöringspensel
- 13 Insexnyckel (i botten på laddningsstationen)

2. Säkerhet

Läs igenom bruksanvisningen noga, särskilt kapitlet "Säkerhet", **innan** du börjar arbeta med klippmaskinen. Då skyddar du dig själv mot möjliga risker och apparaten mot skador genom felmanövrering.

Spara den här bruksanvisningen för framtida behov. Om apparaten lämnas vidare ska den här bruksanvisningen följa med.

2.1 Begreppsförklaring

I den här bruksanvisningen hittar du följande begrepp:



FARA

Hög risk. Om varningen åsidosätts kan detta leda till allvarliga personskador.



VARNING

Mellanrisk. Om varningen åsidosätts kan detta leda till en materiell skada.

ANVISNING

Låg risk. Anvisningar som du ska tänka på när apparaten hanteras.

2.2 Avsedd användning

- Klippmaskinen används till trimning av smådjur.
- Apparaten är endast avsedd för användning inomhus! Använd den inte utomhus (trädgård, terrass etc.)!
- Apparaten utvecklades för professionell användning på klippsalongen och hos veterinären. Om säkerhetsanvisningarna beaktas kan den även användas hemma.

2.3 Viktiga riskanvisningar



Risk för en elektrisk stöt!

- Apparaten får aldrig laddas eller användas i badkaret, duschen, över ett fyllt handfat eller annat kärl.



- Håll apparaten, laddningsstationen och anslutningsladdan borta från fukt, vatten och andra vätskor och hantera den inte med våta händer.

- Doppa inte ner apparaten, laddningsstationen och anslutningsladdan i vatten och spola inte av dem under rinnande vatten.
- Om apparaten skulle ha hamnat i vattnet ska den inte användas mer.
- Extra skydd ger en **jordfelsbrytare**, med en nominell utlösningsström på mindre än 30 mA, som monteras i fastighetsinstallationen. Vi rekommenderar att låta en elektriker säkra strömkretsen med en FI-skyddsavstängning.



VARNING

Efter långvarig användning kan skärhuvudet bli varmt!

OBS

Hårklipparen får endast användas med ett nättaggregat enligt specifikationerna på typskylten.

2.4 Allmänna säkerhetsanvisningar



- Använd aldrig apparaten när:
 - apparaten, laddningsstationen eller anslutningsladdan är skadade.
 - när klipp huvudet är skadat eller avbrutet eftersom huden då kan skadas.
 - när apparaten har fallit, har synliga skador eller när funktionerna är begränsade.
 - apparaten är så skadad att eldetaljer är synliga.

I dessa situationer ska apparaten alltid skiljas från elnätet och teknisk kundtjänst ska informeras!

- Kontrollera om nätspänningen överensstämmer med den spänning som är angiven på typskylten..

Om apparaten är märkt med  T10 kan alla nättaggregat av modellen T10 användas.

Denna apparat kan användas av **barn** från 8 år och uppåt liksom av personer med nedsatt fysisk, sensoriell eller mental förmåga eller brist på erfarenhet och kunskap, om de övervakats eller instruerats avseende säker användning av apparaten och förstår de risker som dess användning kan medföra. **Barn** får inte leka med apparaten. Rengöring och **användarunderhåll** får inte utföras av **barn** utan uppsikt.

- Barn ska hållas under uppsikt för att säkerställa att de inte leker med apparaten. Se till att inte barn gör sig illa på klipphuvudet. Förvara apparaten så att barn inte kommer åt den.
- Håll även förpackningsmaterialet, som t. ex. folier, borta från barn.
- Dra anslutningssladden på sådant sätt att ingen snubblar över den eller trampar på den!
- Skydda anslutningssladden mot skador. Dra aldrig i anslutningssladden. Ta tag i elkontakten när du ska dra ut den ur eluttaget. Håll sladden borta från mycket varma ytor. Kontrollera regelbundet om anslutningsladden är skadad.
- Utsätt inte apparaten för temperaturer under 0 °C eller över +40 °C under längre perioder. Undvik direkt solsken.
- För att undvika en risk får reparationer bara utföras av auktoriserad Aesculap-kundtjänst. Detta gäller för byte av batteri.

- Om apparatens anslutningssladd skadas bytas av tillverkaren, kundtjänst eller liknande kvalificerad person, för att undvika risk.
- Koppla bort apparaten från strömförsörjningen för underhåll och byte av delar.
- Klipphuvudet får inte plockas isär.

2.5 Säkerhet under användningen



FARA

Ta inte i eller på klipphuvudet när apparaten är startad.

- För korrekt drift måste klipphuvudet rengöras korrekt och oljas på motsvarande ställen (se "Rengöring och underhåll" på sidan 123).
- Apparaten måste vara avstängd när:
 - Du lägger ifrån dig den, t.ex. för att ladda den eller när du avbryter klippningen en kort stund.
 - När du sätter på eller tar av kaminsatsen.
 - När apparaten ska rengöras eller oljas in.
- Använd endast klippmaskinen tillsammans med originaltillbehör (laddningsstation, kaminsats etc.).
- Försök aldrig ta bort damm eller främmande föremål från apparatens inre med spetsiga föremål (t. ex. med en stålkam).

ANVISNING

Säkerheten hos elektriska apparater från Aesculap motsvarar de vedertagna, tekniska reglerna och den tyska lagen om apparatsäkerhet (Gerätesicherheitsgesetz).

Indikeringslampor som LED:er eller IR-ljus överskrider inte laserklass 1 enligt IEC 825-1.

Enligt dagens tekniska standard utsätts delar i eltekniska apparater för tidsstyrt slitage i viss omfattning. För att garantera felfri funktion och säkerhet rekommenderar vi därför att den tekniska kundtjänsten för Aesculap Suhl GmbH får utföra regelbundna kontroller.

Serviceadress

Albert Kerbl GmbH
Felizenzell 9
84428 Buchbach / Germany

Phone: +49 8086 933-100

Fax: +49 8086 933-500

E-Mail: info@kerbl.com

www.kerbl.com

Ytterligare serviceadresser kan erhållas via ovannämnda adress.

3. Förberedelse

3.1 Laddningsförlopp

Apparaten är inte färdig för drift vid leverans.

Förvissa dig om att nätspänningen överensstämmer med den spänning som anges på typskylten innan du ansluter klippmaskinen till ett eluttag.

Före första användning ska apparaten laddas i 2 timmar.

Det går inte att "överbiladda" apparaten.

ANVISNING

Om du använder föregående modell förutom den nya klippmaskinen, kan den nya apparaten laddas i den gamla laddningsstationen (laddningstid 16 timmar) och/eller så kan den gamla apparaten laddas i den nya laddningsstationen (laddningstid 16 timmar).



- Koppla i elkontakten **8** i ett eluttag.
- Ställ laddningsstationen **2** på en jämn yta.

- Ställ apparaten i laddningsstationen. Den positionerar sig själv och laddas upp. Den röda laddningsvisningen **1** lyser alltid när laddströmmen är på. Se till att strömbrytaren **4** står på 0 vid laddning.

För att upprätthålla batteriets laddningskapacitet rekommenderar vi att ibland ladda ur batteriet tills motorn slutar gå.

3.2 Förvara anslutningsladdan



När du inte behöver sladdens fulla längd, kan en del av anslutningsladdan förvaras i kabeldepån 9.

- Dra i nätsladden.
- Vira den runt laddningsstationen.
- Linda den överskjutande kabeln runt hållaren i botten och för ut kabeln genom den lilla ursparningen i höljet.

4. Användning

4.1 Slå på och av



- För att slå på apparaten, skjut fram strömbrytaren 4.
- För att slå av apparaten, skjut strömbrytaren till position 0.

4.2 Kaminsats



- Slå av klippmaskinen och skjut kaminsatsen på klipphuvudet tills det klickar i.
- Därefter kan du klippa smådjurshår med klippmaskinen som vanligt.



- Kaminsatsen går att ställa in på 4 olika klipplängder (ca. 3 till 6 mm). För att göra det skjuter du den på klipphuvudet till önskad position.

Ju längre in kaminsatsen skjuts, desto kortare blir klipplängden.

5. Rengöring och underhåll

Rengör och olja in apparaten regelbundet för att säkerställa att din klippmaskin fungerar korrekt och har full kapacitet.

Rengöring av klipphuvudet



VARNING

Skador på klipphuvudet från demontering!

- Demontera aldrig klipphuvudet, eftersom det inte går att montera ihop den igen.

Vid regelbunden användning ska klipphuvudet **5** rengöras grundligt **en gång om dagen**.

- Slå av apparaten.
- Ta ev. bort kaminsatsen.
- Ta bort håren med rengöringspenseln **12**.

Oljning av klipphuvudet

För att klipphuvudets klipprestande ska hålla så länge som möjligt, måste klipphuvudet oljas in regelbundet - **helst dagligen**.

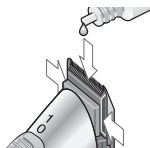

- Ta ev. bort kaminsatsen.
- Olja in de ställen där den övre och den undre delen av klipphuvudet berör varandra (se bild).

Byt ut klipphuvudet

Klipphuvudet är en förslitningsdel. Trots gott underhåll minskar klipprestandan. Byt då ut klipphuvudet. Klipphuvudet kan beställas enskilt som reservdel hos Aesculap kundtjänst (adress finns i slutet av den här handledningen).



Skador på höljet när klipphuvudet skruvas på!

- Dra inte fast skruvarna för hårt.

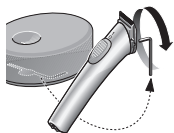

- Se till att strömbrytaren **4** står i position **0**.
- Ta insexnyckeln **13** från botten av laddningsstationen för att lossa skruvarna **6** på klipphuvudet.
- Lossa skruvarna helt och ta ur dem.
- Tryck upp klipphuvudet med tummen.
- Sätt på det nya klipphuvudet, tills det klickar i, och skruva fast det.



Vid bytet av klipphuvud kan du ta bort hårrester i in-
nerrummet med en pensel.

Rengöring av apparaten

- Torka av din apparat med en fuktig trasa, gnugga den därefter torr.

Rengöring av laddkontakt

När laddkontakten **7** på apparaten eller laddkontakten **3** på laddningsstationen blivit smutsig kan laddningsförloppet avbrytas eller hindras.

- Rengör kontakten med en bomullstuss eller trasa fuktad i alkohol.

Underhåll av NiMH-batterier

För att upprätthålla batteriets laddningskapacitet rekommenderar vi att ibland ladda ur batteriet tills motorn slutar gå.

När batteriet är tomt (motorn står stilla), ställ alltid strömbrytaren på 0 och ställ apparaten i laddningsstationen.

- Se till att inte apparaten läggs undan när den är på-lagen och batteriet är tomt.
- Se till att apparaten är avslagen (strömbrytaren på 0) när du ställer den i laddningsstationen.

6. Vad ska jag göra, när...

...det inte går att slå på apparaten?

- Är batteriet tomt? Anslut elkontakten på laddningsstationen och ladda upp klippmaskinen.
- Är klipphuvudet torrt? Klipphuvudet måste oljas in. Gör enligt beskrivningen på Sidan 123.

...klipphuvudet "rycker"?

- Klipphuvudet måste oljas in. Gör enligt beskrivningen på Sidan 123.

...laddningsvisningen lyser inte vid uppladdning?

- Rengör laddkontakterna.
- Apparaten står kanske inte rätt i laddningsstationen. Ställ den på rätt sätt.
- Är laddningsstationen inte korrekt ansluten?

...apparaten inte slår av sig av sig själv?

- Batteriet är tomt. Ladda upp klippmaskinen.

...det inte går att ladda upp batteriet mer?

- Skicka apparaten till Aesculap. Kundtjänsten bygger i ett nytt batteri och återvinner batteriet.

... det inte går att starta apparaten?

- Är smörjhuvudet smutsigt/fastklistrat? Skruva av skärhuvudet.
- Kontrollera om maskinen går.
 - Om ja, rengör och olja skärhuvudet se "Rengöring och underhåll" från sida 123.
 - Om nej, skicka maskinen till reparationservice på Aesculap-Reparaturservice.

7. Avfallshantering



Denna elapparat har ett inbyggt batteri.

ANVISNING

Innan apparaten kasseras måste batteriet tas bort!



- Skruva av klipphuvudet.
- Bänd bort kopplingsknappen (se bild).



- Skjut ut den inre delen (se bild).

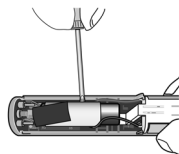
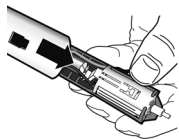

- Bryt ut batteriet (se bild).
- Kassera batteriet separat.

Om inte elapparaten ska användas mer, ska den återlämnas till inköpsstället eller till ett särskilt inrättat mottagningsställe för den lokala offentliga avfallshanteringen (återvinningsstation etc).

Elapparaten får inte kastas i soporna.

Detta gäller även för elapparater som senaste inte användes privat utan t. ex. på en fabrik eller av hantverkare. Såvida det inte går att lämna in elapparater som inte använts privat på det aktuella mottagningsställe för den lokala offentliga avfallshanteringen ger din avfallsrådgivningsställe upplysningar om miljövänlig kassering.

8. Tekniska data

Produkt	Exacta/Isis
Nätadapter	
Ingångsspänning	220-240 V ~ 50/60 Hz
Bullernivå	LpA ≤ 70 dB(A)
Totalvibration	ah = 2,76 m/s ²
Insats	1 kaminsats
Mått	140 x 30 x 36 mm
Vikt	120 g



Med förbehåll för tekniska ändringar.

9. 2 års garanti

Bästa kund,

Tack för att du bestämt dig för en produkt från vårt företag.

Namnet Aesculap står sedan årtionden tillbaka för utprovad kvalitet och förstklassig service. Vi erbjuder våra kunder innovativa och kraftfulla produkter.

Aesculap tillverkar högklassiga apparater och försäkrar att vi har använt material av hög kvalitet och att produkten är omsorgsfullt tillverkad och sammansatt. Vi vill påpeka att vi inte tar ansvar för materiella brister på våra produkter om dessa beror på en felaktig användning, normalt slitage eller för att produkten använts på ett felaktigt sätt eller om ej passande eller ej felfritt fungerande externa produkter använts.

Delar, som i vanliga fall utsätts för slitage och för vilka vi inte tar något ansvar är batteriet och klipphuvudet. Även sådana brister, som inte på ett väsentligt sätt påverkar produktens värde eller funktion är undantagna.

Vid ett garantifall förbehåller vi oss rätten att antingen reparera produkten eller byta ut den.

Serviceadresser

Albert Kerbl GmbH
Felizenzell 9
84428 Buchbach / Germany

Phone: +49 8086 933-100
Fax: +49 8086 933-500
E-Mail: info@kerbl.com
www.kerbl.com

Ytterligare serviceadresser kan erhållas via ovannämnda adress.

Содержание

1.	Обозначение деталей	133
2.	Безопасность	133
2.1	Разъяснение понятий.	134
2.2	Использование по назначению	134
2.3	Важные указания об опасности	135
2.4	Общие инструкции по технике безопасности.	136
2.5	Безопасность во время работы	138
3.	Подготовка.	140
3.1	Процесс зарядки.	140
3.2	Размещение соединительного провода	140
4.	Эксплуатация	142
4.1	Включение и выключение	142
4.2	Насадка-гребень.	142
5.	Чистка и уход.	143
6.	Что делать, если	145
7.	Утилизации?	146
8.	Технические характеристики	148
9.	Гарантия 2 года.	148

Большое спасибо

за покупку машинки **Exacta/Isis**, новой машинки для стрижки производства фирмы Aesculap.

Она соответствует последнему слову техники и представляет собой инновационное изделие с особым дизайном. При разработке машинки для стрижки были учтены все требования, предъявляемые к профессиональным триммерам. Данная машинка для стрижки особенно подходит для точной стрижки контуров волосяного покрова.

Наряду с оптимальной режущей способностью, машинка для стрижки **Exacta/Isis** имеет:

- небольшой вес
- тихий двигатель с низким уровнем вибрации
- режим работы от аккумулятора
- ускоренная зарядка в течение одного часа
- 4-х ступенчатую регулировку длины среза
- Место для хранения кабеля

Желаем Вам приятной работы с машинкой для стрижки.

Ваша
фирма Aesculap Suhl GmbH

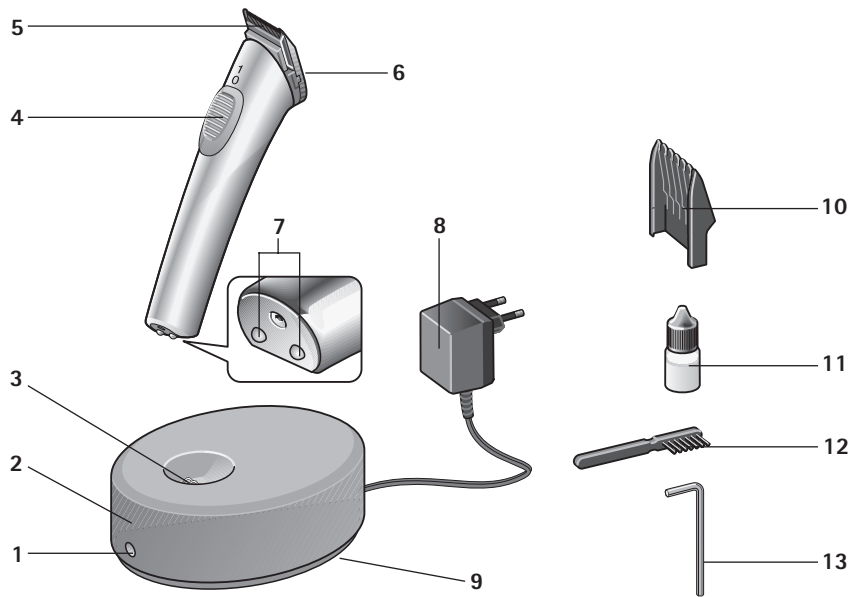

1. Обозначение деталей

- 1 Индикатор зарядки
- 2 Зарядная станция
- 3 Зарядные контакты
- 4 Переключатель "Вкл/Выкл"
- 5 Стригущая головка
- 6 Крепежный винт стригущей головки
- 7 Зарядные контакты устройства
- 8 Штекерный блок питания
- 9 Место для хранения кабеля
- 10 Насадка-гребень
- 11 Бутылочка с маслом
- 12 Чистящая кисточка
- 13 Торцовый шестигранный ключ (в днище зарядной станции)

2. Безопасность

Перед эксплуатацией машинки для стрижки необходимо внимательно прочитать руководство по эксплуатации, в особенности главу "Безопасность". Это поможет защитить себя от возможных опасностей, а устройство - от повреждений вследствие ненадлежащего обращения.

Сохранять данное руководство по эксплуатации для последующего повторного прочтения. При передаче устройства следует передать вместе с ним и данное руководство по эксплуатации.

2.1 Разъяснение понятий

В данном руководстве по эксплуатации встречаются следующие понятия:



ОПАСНОСТЬ

Высокий риск. Несоблюдение предупреждения может стать причиной тяжелых травм.



ВНИМАНИЕ

Средний риск. Несоблюдение предупреждения может причинить материальный ущерб.

УКАЗАНИЕ

Низкий риск. Указания, которые необходимо соблюдать при обращении с устройством.

2.2 Использование по назначению

- Машинка для стрижки применяется для тримминга мелких домашних животных.
- Устройство рассчитано только на использование в помещении! Не эксплуатировать вне помещений (в саду, на террасе и т.д.)!
- Устройство разработано для применения в груминг-салонах и в ветеринарной практике. При соблюдении инструкций по технике безопасности возможно использование устройства дома.

2.3 Важные указания об опасности



ОПАСНОСТЬ

Опасность поражения электрическим током!



- Ни в коем случае не заряжать и не эксплуатировать устройство в ванне, душе, над заполненным водой умывальником / прочей емкостью.

- Беречь устройство, зарядную станцию и соединительный провод от попадания влаги, воды и других жидкостей и не держать его мокрыми руками.
- Не погружать устройство, зарядную станцию и соединительный провод в воду и не промывать под проточной водой.
- Если устройство упало в воду, то после этого нельзя его снова использовать.

- Дополнительную защиту обеспечивает установка **автомата защитного отключения тока утечки** с номинальным током отключения менее 30 мА во внутренней электропроводке здания. Рекомендуем поручить специалисту-электрику установить в электрических цепях защиту на отключение, действующую при появлении тока повреждения или тока утечки.



ВНИМАНИЕ

После длительного использования режущая головка может стать горячей!

Указание

Эксплуатировать машинку для стрижки волос разрешается только с блоком питания от сети, соответственно указаниям на типовой табличке.

2.4 Общие инструкции по технике безопасности



ОПАСНОСТЬ

- Ни в коем случае не эксплуатировать устройство:
 - при повреждении устройства, зарядной станции или соединительного провода.
 - при повреждении или надломе стригущей головки, так как можно повредить кожу.
 - при падении устройства, наличии видимых повреждений или ограничении режима работы.
 - при повреждении устройства в такой степени, что открыты электрические детали.

В каждом случае немедленно отсоединить устройство от сети и поставить в известность отдел технического обслуживания!

- Проверить, совпадает ли напряжение сети с напряжением, указанным на заводской табличке.
- Эксплуатировать прибор только с оригинальным блоком питания от сети.
Если на приборе нанесена маркировка  T10, можно использовать любой блок питания от сети модели T10.

Этим прибором могут пользоваться **дети** с 8 лет и старше, а так-же лица с ограниченными физическими, сенсорными или умственными способностями или нехваткой опыта и знаний, если они находятся под присмотром или прошли инструктаж относительно безопасного использования прибора и понимают из этого вытекающие опасности. **Детям** запрещается играть прибором. **Очистку и профилактический осмотр пользователя детям** запрещается проводить без присмотра взрослых.

- Не оставлять детей без надзора, чтобы гарантировать, что они не играют с устройством. Следите за тем, чтобы дети не поранились об стригущую головку. Хранить устройство в недоступном для детей месте.
- Держать подальше от детей упаковочный материал, например, пленку.
- Класть соединительный провод таким образом, чтобы никто не споткнулся и не наступил на него!
- Беречь соединительный провод от повреждений. Ни в коем случае не тянуть за соединительный провод. Браться руками за штекерный блок питания при вытягивании его из розетки. Держать провод вдали от горячих поверхностей. Регулярно проверять соединительный провод на наличие повреждений.
- Не подвергать устройство продолжительному воздействию температуры ниже 0 °С или выше +40 °С. Беречь от воздействия прямых солнечных лучей.

- Во избежание опасностей, ремонтные работы могут выполнять только специалисты отдела обслуживания клиентов, уполномоченного фирмой Aescular. Это касается и замены аккумулятора.
- При повреждении соединительного провода устройства, в целях предотвращения опасности, его замена должна производиться фирмой-изготовителем, ее отделом технического обслуживания или лицами, имеющими аналогичную квалификацию.
- Для профилактического осмотра и меняя части отключить прибор от энергоснабжения.

- Нельзя разбирать стригущую головку.

2.5 Безопасность во время работы



Когда устройство включено, нельзя касаться стригущей головки или браться за нее.

ОПАСНОСТЬ

- Для обеспечения безаварийной работы необходимо регулярно чистить стригущую головку и смазывать ее маслом в соответствующих местах (см. "Чистка и уход" на странице 143).
- Устройство должно быть выключено, если:
 - устройство откладывается в сторону, например, для зарядки или при краткосрочном перерыве в процессе стрижки.
 - при надевании или снятии насадки-гребня.
 - если его необходимо почистить или смазать маслом.

- Применять машинку для стрижки только вместе с оригинальными комплектующими (зарядная станция, насадка-гребень и т.д.).
- Ни в коем случае не пытаться удалить острыми предметами (например, гребнем с ручкой) пыль или посторонние предметы внутри устройства.

УКАЗАНИЕ

Безопасность электроприборов фирмы "Aescular" соответствует общепризнанным правилам техники и закону "О безопасности приборов".

Световые индикаторы, такие как светодиоды или инфракрасный свет, не выше класса лазерного излучения 1 согласно IEC 825-1. В соответствии с современным уровнем техники детали электротехнических приборов в определенной степени подвергаются износу, обусловленному временем. Поэтому для обеспечения безаварийного функционирования и безопасности рекомендуем проводить регулярные проверки устройства (выполняются отделом технического обслуживания фирмы Aescular Suhl GmbH).

Адрес сервисного центра

Albert Kerbl GmbH

Felizenzell 9

84428 Buchbach / Germany

Phone: +49 8086 933-100

Fax: +49 8086 933-500

E-Mail: info@kerbl.com

www.kerbl.com

Адреса других сервисных центров можно узнать по вышеуказанному адресу.

3. Подготовка

3.1 Процесс зарядки

При поставке устройство не готово к эксплуатации.

Перед включением машинки для стрижки в розетку убедиться в том, что напряжение сети совпадает с напряжением, указанным на заводской табличке.

Перед первым применением устройство должно заряжаться в течение 2 часов.

"Чрезмерная" зарядка устройства невозможна.

УКАЗАНИЕ

Если Вы наряду с новой машинкой для стрижки используете также предшествующую модель, Вы можете заряжать новую машинку в старой зарядной станции (время зарядки - 16 часов) и/или старую машинку в новой зарядной станции (время зарядки - 16 часов).



- Вставить штекерный блок питания 8 в розетку.
- Поставить зарядную станцию 2 на ровную поверхность.

- Установить устройство в зарядную станцию. Оно само устанавливается в нужное положение и заряжается. Индикатор зарядки красного цвета 1 горит всегда, когда поступает зарядный ток. Следить за тем, чтобы в процессе зарядки переключатель "Вкл/Выкл" 4 находился в положении 0.

Для сохранения зарядной емкости аккумулятора рекомендуем время от времени разряжать аккумулятор до остановки двигателя.

3.2 Размещение соединительного провода

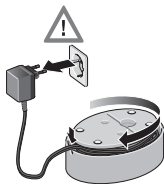

Если нет необходимости использовать провод на всю длину, можно разместить часть соединительного провода в месте для хранения кабеля 9.

- Вытянуть штепсельную вилку.
- Повернуть зарядную станцию.
- Обмотать лишний кабель вокруг держателя в днище и вывести кабель наружу через небольшой паз в корпусе.

4. Эксплуатация

4.1 Включение и выключение



- Для включения устройства переместить переключатель "Вкл/Выкл" 4 вперед.
- Для выключения устройства переместить переключатель "Вкл/Выкл" в положение 0.

4.2 Насадка-гребень



- Выключить машинку для стрижки и надеть насадку-гребень на стригущую головку, чтобы она зафиксировалась.

Затем можно стричь шерсть мелких домашних животных машинкой для стрижки как обычно.



- Можно настроить насадку-гребень на 4 разные длины среза (примерно от 3 до 6 мм). Для этого переместить ее в нужное положение на стригущей головке.

Чем дальше вставляется насадка-гребень, тем короче длина среза.

5. Чистка и уход

Для обеспечения безаварийного функционирования и полной мощности машинки для стрижки нужно регулярно чистить устройство и смазывать его маслом.

Чистка стригущей головки



ВНИМАНИЕ

Повреждение стригущей головки в результате демонтажа!

- Ни в коем случае не следует демонтировать стригущую головку, так как обратно смонтировать ее будет уже невозможно.

При регулярном использовании необходимо **раз в день** основательно чистить стригущую головку 5.

- Выключить устройство.
- При необходимости, снять насадку-гребень.
- Удалить шерсть с помощью чистящей кисточки 12.

Смазка стригущей головки маслом

Чтобы как можно дольше сохранить хорошую режущую способность стригущей головки, нужно регулярно – **лучше всего ежедневно** – смазывать стригущую головку маслом.

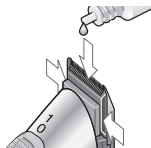

- При необходимости, снять насадку-гребень.
- Смажьте маслом те места, где соприкасаются верхняя и нижняя часть стригущей головки. (см. рисунок).

Замена стригущей головки

Стригущая головка - это быстроизнашивающаяся деталь. Несмотря на хороший уход, режущая способность будет снижаться. В этом случае необходимо заменить стригущую головку. Можно заказать стригущую головку отдельно в виде запасной части в отделе обслуживания клиентов фирмы Aescular (адреса указаны в конце данного руководства).



ВНИМАНИЕ

Возможность повреждения корп-уса при навинчивании стригущей головки!

- Не затягивайте винт слишком туго.

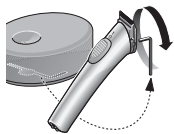

- Убедиться в том, что переключатель "Вкл/Выкл" 4 находится в положении 0.
- Извлечь из днища зарядной станции торцовый шестигранный ключ 13, чтобы отвинтить винт 6 стригущей головки.



- Полностью отвинтить винт и извлечь его.
- Подтолкнуть большим пальцем стригущую головку в направлении вверх.
- Надеть новую стригущую головку, чтобы она зафиксировалась, и привинтить ее.

При замене стригущей головки можно удалить остатки шерсти внутри с помощью кисточки.

Чистка устройства

- Время от времени протирать устройство влажной салфеткой, затем вытирать насухо.

Чистка зарядных контактов

Если зарядные контакты 7 на машинке или зарядные контакты 3 зарядной станции загрязнены, процесс зарядки может быть прерван или возникнут трудности с зарядкой.

- Почистить контакты ватным шариком или салфеткой, смоченными в алкоголе или спирте.

Уход за NiMH-аккумулятором

Для сохранения зарядной емкости аккумулятора рекомендуем время от времени разряжать аккумулятор до остановки двигателя.

Когда аккумулятор пустой (остановка двигателя), обязательно переместить переключатель "Вкл/Выкл" в положение 0 и поставить устройство в зарядную станцию.

- Следить за тем, чтобы устройство не было отложено включенным при разряженном аккумуляторе.
- Следить за тем, чтобы устройство было выключено (переключатель "Вкл/Выкл" в положении 0), когда его ставят в зарядную станцию.

6. Что делать, если ...

... устройство не включается?

- Разряжен аккумулятор? Подключить штекерный блок питания зарядной станции и зарядить машинку для стрижки.
- Сухая стригущая головка? Необходимо смазать маслом стригущую головку. Порядок действий описан на странице 143.

... стригущая головка "дергается"?

- Необходимо смазать маслом стригущую головку. Порядок действий описан на странице 143.

... при зарядке не горит индикатор зарядки?

- Почистить зарядные контакты.
- Возможно, устройство неправильно установлено на зарядной станции. Установить его правильно.
- Правильно ли подключена зарядная станция?

... устройство само выключается?

- Разряжен аккумулятор. Зарядить машинку для стрижки.

... аккумулятор больше не заряжается?

- Отправить устройство фирме Aescular. Отдел обслуживания клиентов установит новый аккумулятор и произведет экологически целесообразную утилизацию использованного аккумулятора.

... устройство не включается?

- Режущая головка грязная / склеенная? Отвинтите режущую головку.
- Проверьте, работает ли машина.
 - Если да, режущую головку надо очистить и смазать, смотреть "Чистка и уход" со страницы 143.
 - Если нет, отошлите машину в «Aescular» ремонтный сервис.

7. Утилизация?



Данный электроприбор имеет стационарный вмонтированный аккумулятор.

УКАЗАНИЕ

Перед утилизацией прибора необходимо удалить аккумулятор!



- Отвинтите стригущую головку.
- Приподнимите выключатель (см. рисунок).



- Выньте внутренний элемент (см. рисунок).



- Выньте аккумулятор (см. рисунок).
- Утилизируйте аккумулятор отдельно.

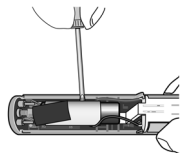

Если электроприбор больше не будет использоваться, его нужно вернуть в магазин или в специальный приемный пункт компетентной местной государственной организации по сбору, уничтожению, обезвреживанию и утилизации отходов (предприятие по вторичной переработке отходов, пункт сбора вторсырья и т.д.).

Нельзя выбрасывать электроприбор в контейнер для остаточных отходов.

Это действует также для электроприборов, которые в последнее время использовались не в личных целях, а, например, в промышленности или в ремесленном деле. Если приемка электроприборов, использовавшихся не частными лицами, была исключена компетентными местными государственными организациями по сбору, уничтожению, обезвреживанию и утилизации отходов, то их консультационный пункт по отходам информирует об экологически рациональной утилизации.

8. Технические характеристики

Изделие	Exacta/Isis
Сетевой адаптер	
Напряжение на входе	220-240 V ~ 50/60 Hz
Уровень звуковой эмиссии	LpA ≤ 70 dB(A)
Общая величина колебаний	ah = 2,76 m/s ²
Насадка	1 насадка-гребень
Размеры	140 x 30 x 36 mm
Вес	120 g



Мы сохраняем за собой право на внесение технических изменений.

9. Гарантия 2 года

Уважаемый покупатель, большое спасибо за то, что Вы выбрали изделие, производимое нашей фирмой. Марка Aescular уже несколько десятилетий является синонимом проверенного качества и первоклассного обслуживания. Мы предлагаем нашим покупателям инновационное и производительное оборудование. Фирма Aescular производит высококачественные приборы и гарантирует применение высококачественных материалов и точность изготовления. Мы обращаем Ваше внимание на то, что мы не несем ответственность за те недостатки нашей продукции, которые возникают вследствие ненадлежащей эксплуатации, обычного износа, вследствие ненадлежащего использования изделия или использования неподходящей или небезупречно функционирующей продукции других производителей.

К числу деталей, которые обычно подвергаются износу и в связи с этим не охвачены гарантией, относятся аккумулятор и стригущая головка. Также действие гарантии не распространяется на недостатки, которые не формируют или лишь в незначительной степени формируют стоимость изделия и не влияют или почти не влияют на его функционирование.

При наступлении гарантийного случая мы сохраняем за собой право отремонтировать или заменить изделие.

Адреса сервисных центров

Albert Kerbl GmbH
Felizenzell 9
84428 Buchbach / Germany

Phone: +49 8086 933-100
Fax: +49 8086 933-500
E-Mail: info@kerbl.com
www.kerbl.com

Адреса других сервисных центров можно узнать по вышеуказанному адресу.

Spis treści

1.	Nazwy części	153
2.	Bezpieczeństwo	153
2.1	Objaśnienie pojęć	153
2.2	Użycie zgodne z przeznaczeniem	154
2.3	Ważne wskazówki dotyczące ryzyka	154
2.4	Ogólne wskazówki bezpieczeństwa	155
2.5	Bezpieczeństwo podczas eksploatacji	157
3.	Przygotowanie	158
3.1	Proces ładowania	158
3.2	Chowanie przewodu zasilającego	159
4.	Obsługa	160
4.1	Włączanie i wyłączanie	160
4.2	Nasadka grzebieniowa	160
5.	Czyszczenie i pielęgnacja	160
6.	Co zrobić, gdy	162
7.	Usuwanie	163
8.	Dane techniczne	164
9.	2 lata gwarancji	165

Serdecznie dziękujemy

Za zakup **Exacta/Isis**, nowej maszynki do strzyżenia firmy Aesculap.

Produkt jest zgodny z aktualnym stanem wiedzy technicznej, posiada innowacyjne rozwiązania i nowoczesny wygląd. Podczas prac nad maszynką do strzyżenia uwzględniono wymagania stawiane urządzeniom do zastosowań profesjonalnych. Maszynka do strzyżenia nadaje się w szczególności do strzyżenia konturów włosów.

Oprócz optymalnej wydajności strzyżenia maszynka **Exacta/Isis** charakteryzują:

- niewielki ciężar
- cichy silnik o niskim poziomie drgań
- zasilanie akumulatorowe
- funkcje szybkiego ładowania w ciągu jednej godziny
- 4-ro stopniowa regulacja długości strzyżenia (za pomocą nasadki grzebieniowej)
- schowek na kabel

Życzymy Państwu wiele zadowolenia podczas pracy z wykorzystaniem maszynki do strzyżenia.

Państwa
Aesculap Suhl GmbH

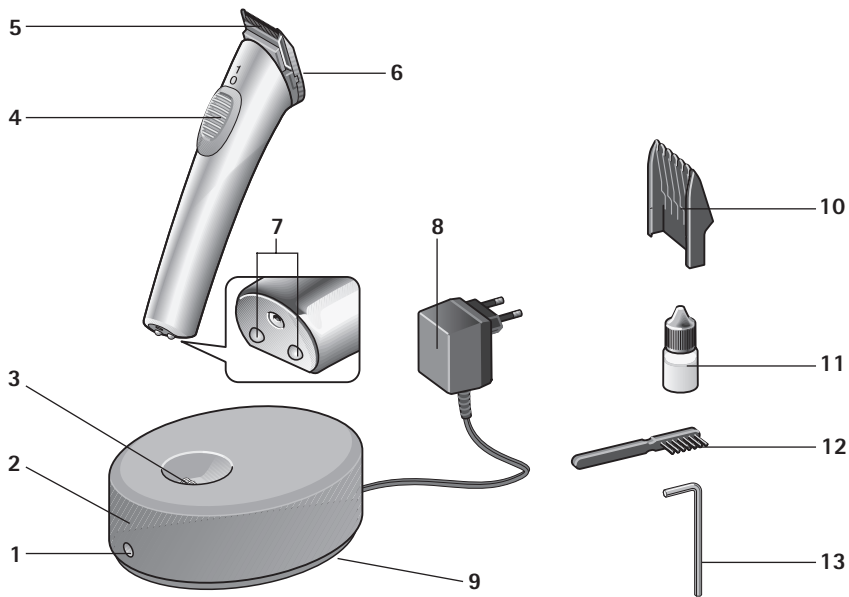

1. Nazwy części

- 1 Wskaźnik ładowania
- 2 Stacja ładowania
- 3 Styki ładowania
- 4 Włacznik/wyłacznik
- 5 Głowica strzygąca
- 6 Śruba mocująca głowicy strzygącej
- 7 Styki ładowania urządzenia
- 8 Zasilacz wtyczkowy
- 9 Schowek na kabel
- 10 Nasadka grzebieniowa
- 11 Butelka z olejem
- 12 Szczoteczka do czyszczenia
- 13 Klucz imbusowy (na spodzie stacji ładowania)

2. Bezpieczeństwo

Prosimy dokładnie przeczytać instrukcję użycia, w szczególności rozdział „Bezpieczeństwo”, **przed** użyciem maszynki do strzyżenia. Uchroni to Państwa przed ewentualnym niebezpieczeństwem, a urządzenie przed uszkodzeniem na skutek błędów obsługi.

Instrukcję użycia należy przechować w celu późniejszego użycia. Przekazując urządzenie, należy przekazać także instrukcję użycia.

2.1 Objaśnienie pojęć

Niniejsza instrukcja użycia zawiera następujące pojęcia:



NIEBEZPIECZENSTWO

Duże ryzyko. Nieprzestrzeżenie ostrzeżenia może spowodować poważne obrażenia.



OSTROŻNIE

Umiarkowane ryzyko. Nieprzestrzeżenie ostrzeżenia może spowodować szkody materialne.

WSKAZÓWKA

Niewielkie ryzyko. Wskazówki, których należy przestrzegać podczas posługiwania się urządzeniem.

2.2 Użycie zgodne z przeznaczeniem

- Maszynka do strzyżenia jest stosowana do strzyżenia małych zwierząt.
- Urządzenie jest przeznaczone tylko do użycia w pomieszczeniach! Nie stosować na wolnym powietrzu (w ogrodzie, na tarasie itp.)!
- Urządzenie zostało opracowane do zastosowań profesjonalnych w salonach pielęgnacyjnych dla zwierząt oraz w gabinetach weterynaryjnych. Możliwe jest także zastosowanie domowe przy przestrzeganiu wskazówek bezpieczeństwa.

2.3 Ważne wskazówki dotyczące ryzyka



NIEBEZPIECZEŃSTWO



Ryzyko porażenia prądem elektrycznym!

- Urządzenia nie wolno nigdy ładować ani używać w wannie, kabinie prysznicowej, nad umywalką wypełnioną wodą lub innym naczyniem.
- Urządzenie, stację ładowania i przewód zasilający należy trzymać z dala od wilgoci, wody i innych cieczy i nie należy obsługiwać ich mokrymi dłońmi.

- Urządzenia, stacji ładowania i przewodu zasilającego nie należy zamaczać w wodzie ani płucać pod bieżącą wodą.
- Jeżeli urządzenie wpadnie do wody, nie wolno go używać bezpośrednio po tym zdarzeniu.
- Dodatkową ochronę zapewnia wbudowanie w domowej instalacji elektrycznej **wyłącznika ochronnego prądowego** ze znamionowym prądem wyłączającym o wartości poniżej 30 mA. Zalecamy zabezpieczenie obwodów elektrycznych przez wykwalifikowanego elektryka za pomocą układu ochronnego FI.



OSTROŻNIE

Po intensywnym użytkowaniu
głowica strzygąca może się
rozgrzać!

WSKAZÓWKA

Maszynkę do strzyżenia włosów wolno użytkować tylko z zasilaczem zgodnym z danymi na tabliczce znamionowej.

2.4 Ogólne wskazówki bezpieczeństwa



NIEBEZPIECZEŃSTWO

- Urządzenia nie należy nigdy uruchamiać, gdy:
 - urządzenie, stacja ładowania lub przewód zasilający jest uszkodzony.
 - głowica strzygąca jest uszkodzona lub nadłamana, ponieważ może to spowodować skaleczenie skóry.
 - urządzenie upadło, posiada widoczne uszkodzenia lub nie jest w pełni sprawne.
 - urządzenie jest uszkodzone w taki sposób, że odsłonięte są części elektryczne.

W każdym z tych przypadków należy odłączyć urządzenie od zasilania i poinformować serwis!

- Sprawdzić, czy napięcie sieciowe jest zgodne z napięciem podanym na tabliczce znamionowej.

- Użytkować urządzenie tylko z oryginalnym zasilaczem.

Jeżeli na urządzeniu znajduje się oznaczenie  T10, można stosować każdy zasilacz modelu T10.

To urządzenie może być używane przez dzieci w wieku od 8 lat oraz przez osoby z ograniczoną sprawnością fizyczną, sensoryczną lub umysłową bądź nieposiadające doświadczenia i wiedzy, jeśli są nadzorowane lub otrzymały instrukcje dotyczące bezpiecznego użytkowania urządzenia i rozumieją wynikające z tego zagrożenia. Dzieciom nie wolno bawić się urządzeniem. Czyszczenia i konserwacji użytkownika nie mogą wykonywać dzieci bez nadzoru.

- Dzieci powinny znajdować się pod nadzorem, aby zapewnić, że nie bawią się urządzeniem. Uważać, aby dzieci nie skaleczyły się o głowicę strzygącą. Urządzenie należy przechowywać w miejscu niedostępnym dla dzieci.
- Również materiał opakowaniowy, np. folie, należy trzymać poza zasięgiem dzieci.
- Przewód zasilający należy poprowadzić w taki sposób, aby wykluczyć potknięcie lub nastąpienie przez inną osobę!
- Przewód zasilający należy chronić przed uszkodzeniami. Nigdy nie należy ciągnąć za przewód zasilający. Należy chwycić za zasilacz wtyczkowy podczas wyciągania go z gniazdka. Przewód należy trzymać z dala od gorących powierzchni. Przewód zasilający należy regularnie sprawdzać pod kątem uszkodzeń.
- Urządzenia nie należy wystawiać na działanie temperatur poniżej 0 °C lub powyżej +40 °C przez dłuższy czas. Unikać bezpośredniego promieniowania słonecznego.
- Aby uniknąć zagrożenia, naprawy mogą być wykonywane tylko przez autoryzowany serwis Aesculap. Dotyczy to także wymiany akumulatora.

- Jeżeli uszkodzony jest przewód zasilający, należy go oddać do wymiany u producenta lub do serwisu producenta bądź podobnie wykwalifikowanych specjalistów, aby uniknąć zagrożenia.
- Podczas konserwacji i wymiany części należy odłączyć urządzenie od zasilania.
- Głowicy strzygącej nie należy sterylizować.

2.5 Bezpieczeństwo podczas eksploatacji



NIEBEZPIECZEŃSTWO

Nie należy chwycić za głowicę strzygącą ani wkładać rąk do głowicy strzygącej, gdy urządzenie pracuje.

- Aby zapewnić niezawodną eksploatację, głowicę strzygącą należy regularnie czyścić i oliwić w odpowiednich miejscach (patrz "Czyszczenie i pielęgnacja" na stronie 160).
- Urządzenie musi być wyłączone podczas:
 - odkładania, np. w celu naładowania, lub krótkotrwałego przerwania procesu strzyżenia.
 - nakładania lub zdejmowania nasadki grzebieniowej.
 - czyszczenia lub olejania.
- Maszynkę do strzyżenia należy stosować tylko razem z oryginalnymi akcesoriami (stacja ładowania, nasadki grzebieniowe itp.).
- Nie należy nigdy usuwać pyłu lub ciał obcych z wnętrza urządzenia ostro zakończonymi przedmiotami (np. grzebieniem ze szpikulcem).

WSKAZÓWKA

Bezpieczeństwo urządzeń elektrycznych Aesculap spełnia uznane zasady techniki oraz wymogi ustawy o bezpieczeństwie urządzeń.

Wskaźniki takie jak lampki LED czy IR nie wykraczają poza klasę lasera 1 według IEC 825-1.

Zgodnie z aktualnym stanem wiedzy technicznej części urządzeń elektrotechnicznych w pewnym zakresie podlegają zużyciu podczas eksploatacji. Aby zapewnić sprawność techniczną oraz bezpieczeństwo, zalecamy regularny przegląd przez serwis techniczny Aesculap Suhl GmbH.

Adres punktu serwisowego

Albert Kerbl GmbH
Felizenzell 9
84428 Buchbach / Germany

Phone: +49 8086 933-100
Fax: +49 8086 933-500
E-Mail: info@kerbl.com
www.kerbl.com

Adresy pozostałych punktów serwisowych można uzyskać pod powyższym adresem.

3. Przygotowanie

3.1 Proces ładowania

Dostarczane urządzenie nie jest jeszcze gotowe do użycia.

Przed podłączeniem maszynki do strzyżenia do gniazdka elektrycznego sprawdzić, czy napięcie sieciowe jest zgodne z napięciem podanym na tabliczce znamionowej.

Przed pierwszym użyciem urządzenie należy ładować przez 2 godziny.

„Przeładowanie” urządzenia jest niemożliwe.

WSKAZÓWKA

Jeżeli oprócz nowego modelu maszynki do strzyżenia wykorzystują Państwo także model poprzedni, to nowe urządzenie można ładować w starej stacji ładowania (czas ładowania 16 godzin) i/lub stare urządzenie w nowej stacji ładowania (czas ładowania 16 godzin).



- Włożyć zasilacz wtyczkowy **8** do gniazdka elektrycznego.
- Ustawić stację ładowania **2** na równej powierzchni.

- Umieścić urządzenie w stacji ładowania. Urządzenie samo się ustawi i naładuje. Czerwony wskaźnik ładowania **1** świeci zawsze, gdy płynie prąd ładowania. Zwrócić uwagę, aby włącznik/wyłącznik **4** podczas ładowania znajdował się w położeniu 0.

W celu zachowania pojemności akumulatora zalecamy, aby rozładowywać go aż do całkowitego zatrzymania silnika.

3.2 Chowanie przewodu zasilającego

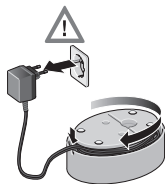

Jeżeli nie jest potrzebna cała długość przewodu zasilającego, jego część można schować w schowku **9**.

- Wyciągnąć wtyczkę sieciową z gniazdka.
- Obrócić stację ładowania.
- Owinąć zbędną część przewodu wokół uchwytu na spodzie stacji i wyprowadzić na zewnątrz przewód przez małe wycięcie w obudowie.

4. Obsługa

4.1 Włączanie i wyłączanie



- Aby włączyć urządzenie, należy przesunąć włącznik/wyłącznik **4** do przodu.
- Aby wyłączyć urządzenie, należy przesunąć włącznik/wyłącznik do położenia **0**.

4.2 Nasadka grzebieniowa



- Wyłączyć maszynkę do strzyżenia i nasunąć nasadkę grzebieniową na głowicę strzygącą, aż się zatrzaśnie. Ustawić pożądaną długość cięcia. Następnie można już w zwykły sposób zastosować maszynkę do strzyżenia małych zwierząt.



- Nasadkę grzebieniową można ustawiać na 4 różne długości strzyżenia (od ok. 3 do 6 mm).

Im bardziej wsunięta nasadka grzebieniowa, tym krótsze strzyżenie.

5. Czyszczenie i pielęgnacja

Aby zapewnić bezawaryjną pracę i pełną wydajność maszynki do strzyżenia, należy ją regularnie czyścić i oliwić.

Czyszczenie głowicy strzygącej



OSTROŻNIE

Uszkodzenie głowicy strzygącej w wyniku demontażu!

- Nie należy pod żadnym pozorem demontować głowicy strzygącej, ponieważ późniejszy montaż nie jest możliwy.

Przy regularnym stosowaniu głowicę strzygącą **5** należy dokładnie czyścić **raz dziennie**.

- Wyłączyć urządzenie.
- W razie potrzeby zdjąć głowicę strzygącą.
- Usunąć włosy szczoteczką do czyszczenia **12**.

Oliwienie głowicy strzygącej

Aby na długo zachować wydajność cięcia głowicy strzygącej, należy ją regularnie – **najlepiej codziennie** – oliwić.

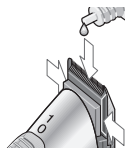

- W razie potrzeby zdjąć głowicę strzygącą.
- Naoliwić miejsca, w których stykają się górna i dolna część głowicy strzygącej (patrz ilustracja).

Wymiana głowicy strzygącej

Głowica strzygąca ulega zużyciu. Mimo właściwej pielęgnacji wydajność cięcia zmniejsza się. W takim przypadku należy wymienić głowicę strzygącą. Głowicę strzygącą można zamawiać jako osobną część zamienną w serwisie Aesculap (patrz adresy na końcu instrukcji).



Uszkodzenie obudowy podczas przykręcania głowicy strzygącej!

- Nie należy zbyt mocno przykręcać śruby.

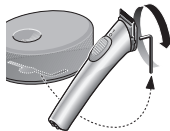

- Upewnić się, że włącznik/wyłącznik **4** znajduje się w położeniu **0**.
- Wyjąć klucz imbusowy **13** ze spodu stacji ładowania, aby odkręcić śrubę **6** głowicy strzygącej.
- Odkręcić śrubę całkowicie i wyjąć.
- Kciukiem wycisnąć głowicę strzygącą w górę.
- Nałożyć nową głowicę strzygącą, aż się zatrzaśnie, i przykręcić ją.



Podczas wymiany głowicy strzygącej pozostałości sierści można usunąć z wnętrza za pomocą szczoteczki.

Czyszczenie urządzenia

- Od czasu do czasu urządzenie należy przetrzeć wilgotną ściereczką, a następnie wytrzeć do sucha.

Czyszczenie styków ładowania

Gdy styki ładowania 7 w urządzeniu lub styki ładowania 3 w stacji ładowania są zabrudzone, proces ładowania może zostać przerwany lub utrudniony.

- Przeczyścić styki watą lub ściereczką nasączoną alkoholem lub spirytusem.

Pielęgnacja akumulatora NiMH

W celu zachowania pojemności akumulatora zalecamy, aby rozładowywać go aż do całkowitego zatrzymania silnika.

Jeżeli akumulator jest pusty (zatrzymanie silnika), należy koniecznie przestawić włącznik/wyłącznik do położenia 0 i umieścić urządzenie w stacji ładowania.

- Zwrócić uwagę na to, aby nie odkładać włączonego urządzenia, gdy akumulator jest wyladowany.
- Zwrócić uwagę na to, aby do stacji ładowania odkładać wyłączane urządzenie (włącznik/wyłącznik w położeniu 0).

6. Co zrobić, gdy ...

... nie można włączyć urządzenia?

- Czy akumulator jest rozładowany? Podłączyć zasilacz wtyczkowy stacji ładowania i naładować maszynkę do strzyżenia.
- Czy głowica strzygąca jest sucha? Głowicę strzygącą należy naoliwić. Należy postępować zgodnie z opisem na stronie 161.

... głowica strzygąca „szarpie”?

- Głowicę strzygącą należy naoliwić. Należy postępować zgodnie z opisem na stronie 161.

... podczas ładowania nie świeci się wskaźnik ładowania?

- Oczyszczyć styki ładowania.
- Możliwe, że urządzenie nie jest prawidłowo włożone do stacji ładowania. Włożyć prawidłowo urządzenie.
- Czy stacja ładowania jest prawidłowo podłączona?

... urządzenie samo się wyłącza?

- Akumulator jest rozładowany. Naładować maszynkę do strzyżenia.

... nie można naładować akumulatora?

- Odesłać urządzenie do firmy Aesculap. Serwis zamontuje nowy akumulator i zutylizuje zużyty akumulator w ekologiczny sposób.

... urządzenie nie daje się włączyć?

- Czy głowica gołująca jest zabrudzona/sklejona?
Odkręcić głowicę gołącą.
- Sprawdzić, czy urządzenie pracuje.
 - Jeżeli tak, wyczyścić i zaoleić głowicę gołącą, patrz "Czyszczenie i pielęgnacja" od strony 160.
 - Jeżeli nie, wysłać urządzenie do serwisu naprawczego firmy Aesculap.

7. Usuwanie



To urządzenie elektryczne posiada akumulator wbudowany na stałe.

WSKAZÓWKA

Przed utylizacją urządzenia należy zdemontować akumulator!



- Odkręcić głowicę strzygącą.
- Podnieść przycisk włącznika (patrz rysunek).



- Wysunąć część wewnętrzną (patrz rysunek).

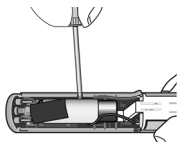
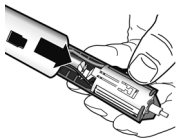

- Podważyć akumulator (patrz rysunek).
- Osobno zutylizować akumulator.

Jeżeli urządzenie jest już zużyte, należy je zwrócić w miejscu zakupu lub w wyznaczonym lokalnym publicznym punkcie zbiórki odpadów specjalnych (np. punkt zbiórki surowców wtórnych itp.) w celu utylizacji.

Urządzenia elektrycznego nie należy wyrzucać do kontenera na odpady z gospodarstw domowych.

Zasada ta dotyczy także urządzeń elektrycznych, które nie były używane do celów prywatnych, lecz np. w ramach prowadzonej działalności gospodarczej lub rzemieślniczej. Jeżeli przyjęcie urządzeń elektrycznych używanych do celów innych niż prywatne jest wykluczone przez lokalne publiczne punkty zbiórki odpadów, wówczas informacji o utylizacji zgodnej z przepisami o ochronie środowiska udziela właściwy punkt informacyjny.

8. Dane techniczne

Produkt	Exacta/Isis
Adapter sieciowy	
Napięcie wejściowe	220-240 V ~ 50/60 Hz
Poziom ciśnienia akustycznego	LpA ≤ 70 dB(A)
Całkowita wartość drgań	ah = 2,76 m/s
Nasadka	1 nasadka grzebieniowa
Wymiary	140 x 30 x 36 mm
Ciężar	120 g



Zmiany techniczne zastrzeżone.

9. 2 lata gwarancji

Szanowni Klienci,

dziękujemy za wybór produktu naszej firmy.

Marka Aesculap do wielu dziesięcioleci symbolizuje sprawdzoną jakość oraz pierwszorzędny serwis. Naszym Klientom oferujemy innowacyjne i wydajne produkty.

Aesculap wytwarza wysokiej klasy produkty i gwarantuje użycie wysokogatunkowych materiałów oraz staranne wykonanie. Jednocześnie zwracamy uwagę, że nie odpowiadamy za wady fizyczne naszych produktów, jeżeli powstają one w wyniku nieprawidłowego użycia, normalnego zużycia bądź stosowania nieodpowiednich lub niesprawnych produktów obcych producentów.

Do części, które podlegają normalnemu zużyciu i za które nie odpowiadamy, należą akumulator i głowica strzygąca. Z odpowiedzialności producenta wyłączone są także wady fizyczne, które nie wpływają bądź wpływają jedynie nieznacznie na wartość lub działanie produktu.

W ramach naszego świadczenia gwarancyjnego zastrzegamy sobie prawo do naprawy lub wymiany produktu.

Adresy punktów serwisowych

Albert Kerbl GmbH
Felizenzell 9
84428 Buchbach / Germany

Phone: +49 8086 933-100
Fax: +49 8086 933-500
E-Mail: info@kerbl.com
www.kerbl.com

Adresy pozostałych punktów serwisowych można uzyskać pod powyższym adresem.

目錄

1.	零件名稱	169
2.	安全性	169
2.1	術語解釋	169
2.2	合規使用	170
2.3	重要的危險提示	170
2.4	一般安全提示	171
2.5	執行時之安全性	173
3.	準備	174
3.1	充電過程	174
3.2	將聯結導線放好	174
4.	作業	175
4.1	接通和斷開	175
4.2	梳齒刀套	175
5.	清洗和維護	176
6.	若 . . . , 如何辦	178
7.	報廢處理	179
8.	技術參數	180
9.	2 年保修期	181

衷心感謝

您購買了 **Exacta/Isis**, Aesculap 之新款剪毛機。它符合最先進之技術水準，具有創新性並特別注重設計。在研發這款剪毛機時考量到了專業修剪器之要求。這款剪毛機特別適合精確剪切毛髮外形。

除了最佳之剪切效率，**Exacta/Isis** 還擁有：

- 輕重量
- 一個振動臂和噪音小之電機
- 蓄電池驅動
- 一小時內迅速充電
- 帶梳齒刀套之 4 級剪切長度調節
- 電纜卷回處

我們祝您能愉快地使用本剪毛機工作。

您的

Aesculap Suhl GmbH

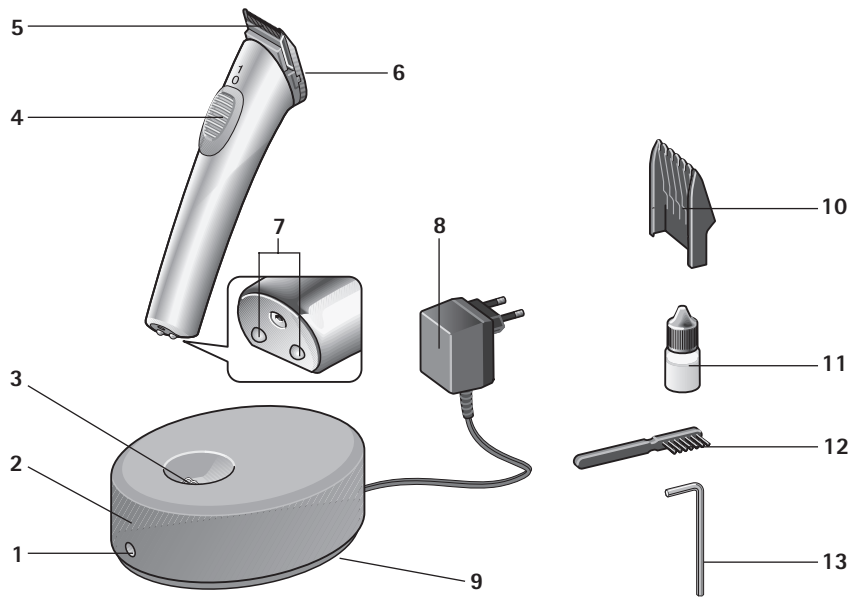

1. 零件名稱

- 1 充電指示燈
- 2 充電站
- 3 充電觸點
- 4 開啓 / 關閉開關
- 5 切割頭
- 6 切割頭固定螺栓
- 7 裝置充電觸點
- 8 插頭電源
- 9 電纜卷回處
- 10 梳齒刀套
- 11 潤滑油瓶
- 12 清洗刷
- 13 內六角扳手（在充電站底座）

2. 安全性

在您使用本剪切機前，請您仔細閱讀使用說明書，特別是「安全性」章節。這樣可以避免由於不當作業造成之潛在危險和對裝置之損壞。

請您儲存好使用說明書以備日後使用。若將裝置轉交給他人，請將本使用說明書一併轉交。

2.1 術語解釋

本使用說明書使用了以下術語：



危險

高風險。忽視警報可能造成嚴重傷害。



警告

中等程度風險。忽視警報可能造成財產損失。

提示

低風險您在使用裝置時需注意之提示。

2.2 合規使用

- 本剪毛機用於修剪小動物身上之毛髮。
- 本裝置僅為室內使用而設計！切勿在室外（花園，陽臺等）使用！
- 本裝置專為寵物美容和動物診所之使用而研發。遵守安全提示之前提下，也可以在家使用。

2.3 重要的危險提示



有電擊危險！

- 切勿將本裝置置於浴缸，淋浴中，裝滿水之盥洗盆 / 其他容器上充電或使用。



- 使裝置，充電站和聯結導線遠離潮濕，水和其他液體，切勿用濕手作業。

- 切勿將裝置，充電站和聯結導線浸入水中或在流動水下沖洗。
- 若裝置落入水中就不能用了。
- 此外，透過在您的家庭用電系統中安裝剩餘電流防護裝置，帶有不高於 30 mA 之額定斷開電流，而提供額外防護。我們建議您讓電氣專業人員安裝 FI 防護電路，以確保電路之安全。



長時間使用後，剃鬚刀頭可能會發燙！

提示

該理髮器僅可使用與銘牌說明一致的電源。

2.4 一般安全提示



- 切勿使用本裝置，若：
 - 裝置，充電站或聯結導線受損。
 - 切割頭受損或折斷，因為可能損傷皮膚。
 - 裝置跌落，有明顯之損壞或功能受限。
 - 裝置損壞太嚴重了，以至於電子部件都露出來了。

出現上述任何一種情形應即刻切斷裝置電源並告知技術售後服務處！

- 請您檢查電源電壓是否和銘牌上規定之電壓相符。

- ▶ 產品只能使用原廠電源。
如有產品具有  T10 標記，則可使用任意一個 T10 型電源。

在監督或接受過安全使用指導且瞭解本產品所具有的危險性的情況下，8 周歲及以上的**兒童**，身體、感官或者心理缺陷的人以及缺少經驗和知識的人也可使用本產品。本產品不能作為**兒童**玩具。不得在無看管的情況下讓**兒童**清潔和保養本產品。

- ▶ 需叮囑兒童切勿用裝置玩耍。請注意不要讓切割頭傷害到兒童。請將裝置儲存在兒童無法觸及之處。
- ▶ 同樣，也要使兒童遠離包裝材質，例如：金屬箔。
- ▶ 放置聯結導線時請確保切沒有人絆倒或踩踏！
- ▶ 防護聯結導線不受損壞。切勿拉拔聯結導線。若要將插頭電源從插座中拔出，請握緊插頭電源。使導線遠離熱之表面。定期檢查聯結導線是否損壞。
- ▶ 切勿將裝置長期置於 0 °C 之下或 +40 °C 之上。避免陽光直射。
- ▶ 爲了避免危險，僅允許由授權之 Aesculap 客戶服務部進行維修。這也需要更換蓄電池。
- ▶ 若本裝置之聯結導線損壞，必須由製造廠商或顧客服務處或類似資曆人員更換，以避免危險。
- ▶ 養和更換零件時，須斷開產品電源。
- ▶ 不得拆分切割頭。

2.5 執行時之安全性



危險

裝置接通時，切勿伸進或抓住切割頭。

- 爲了無故障地執行，必須定期清洗切割頭並爲相應位置潤滑（siehe "清洗和維護" auf Seite 176）。
- 必須關閉裝置，若：
 - 從手中放下裝置，例如：去充電或短暫中斷剪切過程。
 - 插入或取下梳齒刀套。
 - 清洗或潤滑裝置。
- 請爲本剪毛機配用原廠配件（充電站，梳齒刀套等）。
- 切勿用尖銳物體（例如：梳子手柄）清除裝置內部之灰塵或異物。

提示

Aesculap 電氣裝置之安全性符合已知之技術規則和裝置安全法。

照明指示燈，例如：LED 指示燈或 IR 指示燈，依照 IEC 825-1 標準未超過鐳射級別 1。

依照目前之技術標準，電氣技術裝置之部件使用一段時間後會出現磨損。爲了確保完好之功能和安全性，我們建議由 *Aesculap Suhl GmbH* 之技術售後服務部定期進行檢查。

售後服務地址

Albert Kerbl GmbH

Felizenzell 9

84428 Buchbach / Germany

Phone: +49 8086 933-100

Fax: +49 8086 933-500

E-Mail: info@kerbl.com

www.kerbl.com

可以從上述地址中獲得其它服務部門之地址。

3. 準備

3.1 充電過程

裝置交付時，並不是能即刻投入使用。

當您將剪毛機聯結至插座前，請您確定電源電壓與銘牌上規定之電壓相符。

首次使用前，要為裝置充電 2 小時。

切勿對裝置「過量充電」。

提示

若您除了這台新的剪毛機，還在使用以前之機型，那麼新裝置可以在以前之充電站上充電（充電時間為 16 小時）和 / 或舊裝置在新的充電站上充電（充電時間為 16 小時）。



- 請您將插頭電源 8 插入插座。
- 請將充電站 2 置於一個平整之表面。

- 將裝置放入充電站。裝置會自己放好並開始充電。紅色充電指示燈 1 始終亮起，若有充電電流透過。請注意，充電時開啓 / 關閉開關 4 位於 0 位。

爲了保持蓄電池之充電能力，我們建議電機使用很少或停用時爲蓄電池放電。

3.2 將聯結導線放好

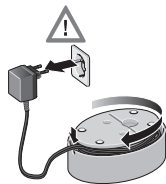

若無需使用全部導線，可將聯結導線之一部分放入電纜卷回處 9。

- 拔下電源插頭。
- 使充電站上下顛倒。
- 然後將多餘之電纜圍繞底座盤繞並透過外殼上之一個小孔將電纜穿出。

4. 作業

4.1 接通和斷開

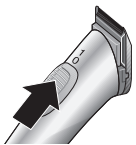

- 為了接通裝置，請將開啟 / 關閉開關 4 向前推。
- 為了斷開裝置，請將開啟 / 關閉開關推至 0 位。

4.2 梳齒刀套

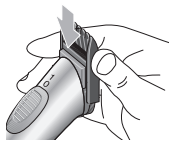

- 請您關閉剪毛機並將梳齒刀套推至切割頭處，直到聽到齒合。

然後您就可以像往常一樣用剪毛機剪切小動物毛髮了。



- 梳齒刀套有 4 個不同之剪切長度（約 3 至 6 mm）可供設定。您可以將其推至切割頭，直至所需位置。

梳齒刀套向前推得越長，剪切長度就越短。

5. 清洗和維護

爲了確保剪毛機之完好功能和全部性能，定期清洗和潤滑裝置。

清洗切割頭



由拆卸造成切割頭損壞！

- 任何情形下不得拆卸切割頭，因為拆卸後無法安裝。

若需定期使用，應將切割頭 5 每天一次徹底清洗。

- 關閉裝置。
- 若有必要取下梳齒刀套。
- 用清洗刷 12 清除毛髮。

潤滑切割頭

爲了長久保持切割頭之良好剪切效率，必須定期對切割頭 - 最好每天 - 潤滑。

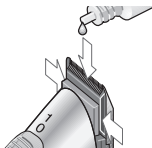

- 若有必要取下梳齒刀套。
- 請潤滑切割頭上下部件可以接觸到之處（參見圖示）。

更換切割頭

切割頭是磨損件。儘管好好維護，剪切效率還是在降低。這時需更換切割頭。切割頭可作爲單獨備件在 Aesculap 客戶服務部訂購（地址在本手冊最後）。



旋緊切割頭時外殼損壞！

- 切勿將螺釘擰之太緊。

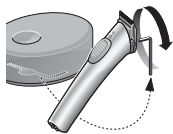

- 請確保，開啟 / 關閉開關 4 位於 0 位。
- 請您將內六角扳手 13 從充電站底座取出並將切割頭之螺釘 6 擰松。
- 完全擰松並取下螺釘。
- 用拇指將切割頭向上壓。
- 放入新的切割頭，直到聽到齒合併旋緊它。



更換切割頭時，可用刷子清除內部之殘餘毛髮。

清洗裝置

- 偶爾用潮濕之抹布擦拭您的裝置，然後擦乾。

清洗充電觸點

若裝置充電觸點 7 或充電站之充電觸點 3 受汗，那麼充電過程可能中止或受到阻礙。

- 請您使用浸在酒精或提純酒精中之棉花球或抹布清洗觸點。

維護 NiMH 蓄電池

爲了保持蓄電池之充電能力，我們建議電機使用很少或停用時爲蓄電池放電。

若蓄電池沒電了（電機停止執行），一定要將開啓 / 關閉開關切換至 0 位元，然後將裝置放入充電站。

- 請注意，當蓄電池沒電時，切勿將裝置接通放置。
- 請注意，當您將裝置放入充電站時，裝置已關閉（開啓 / 關閉開關位於 0 位元）。

6. 若 ..., 如何辦

... 裝置無法開啓？

- 蓄電池沒電了？請您聯結充電站之插頭電源並為剪毛機充電。
- 切割頭有點幹？切割頭需要潤滑了。請您依說明 Seite 176 作業。

... 切割頭「揪毛」？

- 切割頭需要潤滑了。請您依說明 Seite 176 作業。

... 充電時充電指示燈不亮？

- 清洗充電接頭。
- 裝置未在充電站上放好。請將其放置好。
- 充電站正確聯結了嗎？

... 裝置自行切斷？

- 蓄電池沒電了。請為剪毛機充電。

... 蓄電池無法充電？

- 請將裝置寄給 Aesculap。客戶服務處會更換一塊新的蓄電池並將用過之蓄電池進行環保處理。

... 裝置無法開啓？

- 剃鬚刀頭是否髒汙 / 黏堵？擰下剃鬚刀頭。
- 檢查機器是否運轉。
 - 如果是則清潔剃鬚刀頭並上油，參見 176 頁後的「清洗和維護」。
 - 否則請將機器寄回 Aesculap 維修部。

7. 報廢處理



本電氣裝置使用固定安裝之蓄電池。

提示

裝置報廢處理前，必須將蓄電池移除！



- 旋下切割頭。
- 提升按鍵（參見圖示）。



- 將內部零件推出來（參見圖示）。

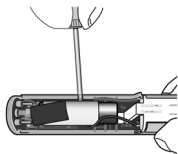
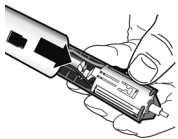

- 拆下蓄電池（參見圖示）。
- 單獨報廢處理蓄電池。

若不再使用本電氣裝置，請將其交給銷售點或當地官方負責報廢處理機關（回收站，可回收物質站等）之特殊收件處。

切勿將本電氣裝置扔入垃圾桶。

這也適用於那些起初不用於私人領域，而是，例如：在行業或手工業中使用之電氣裝置。若當地官方負責報廢處理機構拒絕接收非私人使用之電氣裝置，也會向其垃圾指導中心問訊處頒佈關於環保報廢處理之辦法。

8. 技術參數

產品	Exacta/Isis
電源適配器 輸入端電壓	220-240 V ~ 50/60 Hz
排放聲壓等級	LpA £ 70 dB(A)
振動總數值	ah = 2.76 m/s ²
套管	1 個梳齒刀套
規格	140 x 30 x 36 mm
重量	120 g



保留技術變更之權利

9. 2 年保修期

尊敬的客戶，

衷心感謝您選擇我們的產品。

Aesculap 銘牌幾十年來都代表著歷經考驗之品質和一流之服務。我們為我們的客戶提供創新和高效之產品。

Aesculap 生產高品質之裝置並向您確保，我們使用高品質之材質和採用精細之做工。友情提示，由於不當使用，正常損耗或由於不當使用產品或使用不合適及有缺陷功能之其他產品造成之產品缺陷，我們不承擔責任。

典型之磨損件和我們不擔保之部件包括電池和切割頭。除了未造成影響或只是微小影響之部件或功能之缺陷。

我們保留在保修期內修理或更換產品之責任。

售後服務地址

Aesculap Suhl GmbH
Fröhliche-Mann-Straße 15
98528 Suhl / 德國

電話：+49 3681 49820
傳真：+49 3681 498234
電子郵件：suhl@aesculap.de
www.aesculap-schermaschinen.de

可以從上述地址中獲得其它服務部門之地址。



CE marking according to directive 93/42/EEC
CE-Kennzeichnung gemäß Richtlinie 93/42/EWG
Marquage CE conforme à la directive 93/42/CEE
Identificación CE en conformidad con la directriz 93/42/CEE
Marchio CE conforme alla direttiva 93/42/CEE
CE-certificering conform richtlijn 93/42/EEG
CE-märkning i enlighet med direktiv 93/42/EEG
Маркировка CE согласно директиве 93/42/ЕЭС
Oznakowanie CE zgodnie z wymaganiami dyrektywy 93/42/WE
根据 93/42/EWG 指令的 CE 标志

Technical alterations reserved
Technische Änderungen vorbehalten
Sous réserve de modifications techniques
Sujeto a modificaciones técnicas
Con riserva di modifiche tecniche
Technische wijzigingen voorbehouden
Med reservation för eventuella tekniska ändringar
Мы оставляем за собой право вносить технические изменения
Zmiany techniczne zastrzeżone
保留技术变动的权力

B | BRAUN
SHARING EXPERTISE

Aesculap Suhl GmbH
Fröhliche-Mann-Straße 15
98528 Suhl
Germany

Phone: +49 3681 49820
Fax: +49 3681 498234
E-Mail: suhl@aesculap.de
www.aesculap-schermaschinen.de